

|   |                            |  |               |        |
|---|----------------------------|--|---------------|--------|
| <b>領収書貼付用紙</b>  |                            | No.  |               |        |
| <b>支出内容</b>   | <b>コピーチャージ料 (2022年9月度)</b> | 50-1   |               |        |
| 総経費 <u>3,870円</u> 政務活動費 計上額 <u>3,827円</u>   |                            | 按分率 ※  |               |        |
| <p>※按分の場合は、按分の内容と政務活動費として計上する金額を記載すること。<br/>                 ※図書等の購入については、領収書で書名が確認できないときは余白に記載すること。<br/>                 ※その他、補足事項があるときは余白に記載すること。</p> |                            |  |               |        |
| 按分率は別紙より  |                            | <table border="1"> <tr> <td style="text-align: center;"><u>40,852</u></td> </tr> <tr> <td style="text-align: center;">41,306</td> </tr> </table> | <u>40,852</u> | 41,306 |
| <u>40,852</u>   |                            |  |               |        |
| 41,306  |                            |  |               |        |
| <p>注) 1ページに複数枚の貼り付け可。ただし、重ならないように貼り付けること。</p>   |                            |  |               |        |





|                |                          |                 |
|----------------|--------------------------|-----------------|
| <b>領収書貼付用紙</b> |                          | No.<br>51       |
| 支出内容           | <b>朝日新聞・日刊工業新聞10月分</b>   | 10月31日          |
| 総経費            | <b>9,400円</b> 政務活動経費 計上額 | 按分率 <b>100%</b> |

※按分の場合は※按分の場合は、按分の内容と政務活動費として計上する金額を記載すること。  
 ※図書等の購入については、領収書で書名が確認できないときは余白に記載すること。  
 ※その他、補足事項があるときは余白に記載すること。



2022年 10月 領収証

06 10 14  
顧客No. [REDACTED]

東大阪市荒本北 1-1-1

日本共産党 東大阪市会議員団 様

| 購読銘柄    | 部数 | 金額    | 本体額   | 領収金額            |
|---------|----|-------|-------|-----------------|
| ※朝日朝刊   | 1  | 4,200 | 3,888 | <b>¥9,400</b>   |
| ※日刊工業新聞 | 1  | 5,200 | 4,815 |                 |
|         |    |       |       | 8%対象 8,703税 697 |

下記不在の時06-6961-6590 本店へ。  
 お支払は自動引落とさせていただきます。

※は軽減税率対象  
 (株)あさひやまもと 鴻池支店  
 東大阪市箕輪3丁目1-38

TEL:072-962-9747 FAX:072-962-9748



注) 1ページに複数枚の貼り付け可。ただし、重ならないように貼り付けること。



|         |                     |                 |
|---------|---------------------|-----------------|
| 領収書貼付用紙 |                     | No. 52-1        |
| 支出内容    | Xサーバー管理料 (2022.7-9) | 10月31日          |
| 総経費     | 16,500円 政務活動経費 計上額  | 13,200円 按分率 80% |

※按分の場合は※按分の場合は、按分の内容と政務活動費として計上する金額を記載すること。  
 ※図書等の購入については、領収書で書名が確認できないときは余白に記載すること。  
 ※その他、補足事項があるときは余白に記載すること。

振込完了

⇒ログアウト

振込を正常に受け付けました。

受付番号：20221031-002

受付日時：2022/10/31 12:31

|        |  |
|--------|--|
| 振込予定日  | 2022/10/31   |
| 振込先口座  | 三菱UFJ銀行<br>中もず支店<br>普通 [REDACTED]<br>フジキカク フジイ ヒロシ |
| 振込金額   | 16,500円  |
| 振込手数料  | 0円   |
| 引落金額合計 | 16,500円  |
| 引落口座   | 放出支店<br>普通 [REDACTED]                              |
| 振込依頼人名 | ニホンキョウサントウヒガシオオサカシカ<br>イギインダン                      |
| 電話番号   | 06-4309-3515                                       |

注) 1ページに複数枚の貼り付け可。ただし、重ならないように貼り付けること。

53 - 2

〒577-8521  
東大阪市荒本北1-1-1  
東大阪市役所内  
日本共産党東大阪市会議員団様

納品書

PAGE 1 / 1

売上日 2022年07月20日

No. 00000758

フジ企画



編集プロダクション フジ企画

〒590-0933 大阪府堺市堺区柳之町東1-1-7

KOKOレジデンスA-203

TEL 072-227-2790

FAX 072-227-2791

| 受注番号 | 品名                         | 数量     | 単価    | 金額     | 備考      |
|------|----------------------------|--------|-------|--------|---------|
|      | Xサーバー管理料 (2022年II期=7・8・9月) | 3      | 5,000 | 15,000 |         |
| 税抜額  |                            | 15,000 | 消費税額  | 1,500  | 合計      |
|      |                            |        |       |        | ¥16,500 |

振込先：三菱UFJ銀行 中もず支店 普通

53 - 3

〒577-8521  
東大阪市荒本北1-1-1  
東大阪市役所内

日本共産党東大阪市会議員団様

請求書

PAGE 1 / 1

2022年07月20日 締切分 No. 00000759



編集プロダクション フジイ企画  
〒590-0933 大阪府堺市堺区柳之町東1-1-7  
KOKOレジデンスA-203  
TEL 072-227-2790 FAX 072-227-2791

振込先：三菱UFJ銀行 中もず支店  
普通

下記の通り御請求申し上げます

| 前月御請求額 | 御入金額 | 前月繰越額 | 当月御買上額  | 消費税額   | 当月御請求額  |
|--------|------|-------|---------|--------|---------|
|        | ¥0   | ¥0    | ¥16,500 | ¥1,500 | ¥16,500 |

| 日付         | 受注番号 | 品名                        | 数量 | 単価    | 金額     |
|------------|------|---------------------------|----|-------|--------|
| 2022/07/20 |      | Xサーバー管理料 (2022年Ⅱ期=7・8・9月) | 3  | 5,000 | 15,000 |
|            |      | 外消費税                      |    |       | 1,500  |



| 領収書貼付用紙   |                           | No.   |
|---|---------------------------|-------|
| 支出内容  | コピー機リース料 (2022.11)        | 54-1  |
| 総経費   | 43,780円 政務活動費 計上額 43,298円 | 按分率 ※ |
| <p>※按分の場合は、按分の内容と政務活動費として計上する金額を記載すること。<br/>                 ※図書等の購入については、領収書で書名が確認できないときは余白に記載すること。<br/>                 ※その他、補足事項があるときは余白に記載すること。</p> |                           |       |
| 按分率は別紙より  | $\frac{40,852}{41,306}$   |       |
| <p>注) 1 ページに複数枚の貼り付け可。ただし、重ならないように貼り付けること。</p>  |                           |       |

34-2

| 年 月 日 | 摘 要           | お支払金額   | お預り金額      | 差引残高 |
|-------|---------------|---------|------------|------|
| 1     |               |         |            |      |
| 2     |               |         |            |      |
| 3     | 04-11-04 . 振替 | *43,780 | シ-フ°ファイナンス |      |
| 4     |               |         |            |      |
| 5     |               |         |            |      |
| 6     |               |         |            |      |
| 7     |               |         |            |      |
| 8     |               |         |            |      |
| 9     |               |         |            |      |
| 10    |               |         |            |      |
| 11    |               |         |            |      |
| 12    |               |         |            |      |
| 13    |               |         |            |      |
| 14    |               |         |            |      |
| 15    |               |         |            |      |
| 16    |               |         |            |      |
| 17    |               |         |            |      |
| 18    |               |         |            |      |
| 19    |               |         |            |      |
| 20    |               |         |            |      |
| 21    |               |         |            |      |
| 22    |               |         |            |      |
| 23    |               |         |            |      |
| 24    |               |         |            |      |

- 他店支払いの小切手等でご入金の際は、摘要欄にお払戻しができる予定日を表示します。  
お支払可能時刻は小切手等の種類により異なります。詳細は窓口にご照会ください。
- 本通帳の下記項目における金額・残高の単位について  
〔項目名〕 お支払金額・お預り金額・差引残高  
・外貨普通預金の場合、通帳見返し部に記載された通貨単位となります。  
・その他の預金の場合は、円単位となります。

| 領収書貼付用紙   |                         | No.   |
|---|-------------------------|-------|
| 支出内容  | 印刷機リース料 (2022.11)       | 55-1  |
| 総経費   | 23,868円 政務活動費 計上額       | 按分率 ※ |
| <p>※按分の場合は、按分の内容と政務活動費として計上する金額を記載すること。<br/>                 ※図書等の購入については、領収書で書名が確認できないときは余白に記載すること。<br/>                 ※その他、補足事項があるときは余白に記載すること。</p> |                         |       |
| 按分率は別紙より  | $\frac{10,499}{12,500}$ |       |
| <p>注) 1ページに複数枚の貼り付け可。ただし、重ならないように貼り付けること。</p>   |                         |       |

55-2

| 年 月 日 | 摘 要          | お支払金額   | お預り金額      | 差引残高 |
|-------|--------------|---------|------------|------|
| 1     |              |         |            |      |
| 2     |              |         |            |      |
| 3     |              |         |            |      |
| 4     | 04-11-04 .振替 | *23,868 | 沖-フ°ファイナンス |      |
| 5     |              |         |            |      |
| 6     |              |         |            |      |
| 7     |              |         |            |      |
| 8     |              |         |            |      |
| 9     |              |         |            |      |
| 10    |              |         |            |      |
| 11    |              |         |            |      |
| 12    |              |         |            |      |
| 13    |              |         |            |      |
| 14    |              |         |            |      |
| 15    |              |         |            |      |
| 16    |              |         |            |      |
| 17    |              |         |            |      |
| 18    |              |         |            |      |
| 19    |              |         |            |      |
| 20    |              |         |            |      |
| 21    |              |         |            |      |
| 22    |              |         |            |      |
| 23    |              |         |            |      |
| 24    |              |         |            |      |

○他店支払いの小切手等でご入金の際は、摘要欄にお払戻しができる予定日を表示します。  
お支払可能時刻は小切手等の種類により異なります。詳細は窓口にご照会ください。  
○本通帳の下記項目における金額・残高の単位について  
〔項目名〕 お支払金額・お預り金額・差引残高  
・外貨普通預金の場合、通帳見返し部に記載された通貨単位となります。  
・その他の預金の場合は、円単位となります。

|  |                              |                    |
|--|------------------------------|--------------------|
| <b>領収書貼付用紙</b>   |                              | No.<br><b>56-1</b> |
| 支出内容   | <b>かくしんNo315発行、新聞折込</b>      | 11月7日              |
| 総経費 <b>1,474,440円</b>  | 政務活動経費 計上額 <b>1,474,440円</b> | 按分率 <b>100%</b>    |
| <p>※按分の場合は※按分の場合は、按分の内容と政務活動費として計上する金額を記載すること。<br/>                 ※図書等の購入については、領収書で書名が確認できないときは余白に記載すること。<br/>                 ※その他、補足事項があるときは余白に記載すること。</p> |                              |                    |
| <p>注) 1 ページに複数枚の貼り付け可。ただし、重ならないように貼り付けること。</p>   |                              |                    |

56-2

# 御見積書

2022年10月18日

整理番号 71197号

日本共産党東大阪市議員団 様

 うめだ印刷株式会社

〒546-0022

大阪市東住吉区住道矢田6丁目9番2号

TEL 06-6797-1345

FAX 06-6797-5598

下記の通りお見積り申し上げます。

- 納期
- 見積有効期限 1ヶ月
- 受渡場所
- 支払条件 お客様希望

|   |   |  |
|---|---|--|
| 印 | 印 |  |
|---|---|--|

総合計金額(消費税込) **¥1,474,000**

| 品名                               | 数量      | 金額        |
|----------------------------------|---------|-----------|
| かくしん Vol.315                     | 116,100 | 1,340,000 |
| 仕様 A4 4ページ 両面カラー コート90kg 新聞折込費含む |         |           |
|                                  | 合 計     | 1,340,000 |
|                                  | 消 費 税   | 134,000   |
|                                  | 総合計金額   | 1,474,000 |

## 備考

100,000部 新聞折り込み  
 16,100部 東大阪地区委員会へ納品

宜しく願いいたします。  
 竹中

| 年 月 日 | 摘 要           | お支払金額      | お預り金額       | 差引残高 |
|-------|---------------|------------|-------------|------|
| 1     |               |            |             |      |
| 2     |               |            |             |      |
| 3     |               |            |             |      |
| 4     |               |            |             |      |
| 5     |               |            |             |      |
| 6     | 04-11-07 .送金  | *1,474,000 | ATM ウメ"インサツ |      |
| 7     | 04-11-07 .手数料 | *440       |             |      |
| 8     |               |            |             |      |
| 9     |               |            |             |      |
| 10    |               |            |             |      |
| 11    |               |            |             |      |
| 12    |               |            |             |      |
| 13    |               |            |             |      |
| 14    |               |            |             |      |
| 15    |               |            |             |      |
| 16    |               |            |             |      |
| 17    |               |            |             |      |
| 18    |               |            |             |      |
| 19    |               |            |             |      |
| 20    |               |            |             |      |
| 21    |               |            |             |      |
| 22    |               |            |             |      |
| 23    |               |            |             |      |
| 24    |               |            |             |      |

○他店支払いの小切手等でご入金の際は、摘要欄にお払戻しができる予定日を表示します。  
 お支払可能時刻は小切手等の種類により異なります。詳細は窓口にご照会ください。  
 ○本通帳の下記項目における金額・残高の単位について  
 【項目名】 お支払金額・お預り金額・差引残高  
 ・外貨普通預金の場合、通帳見返し部に記載された通貨単位となります。  
 ・その他の預金の場合は、円単位となります。





56-5

納品書

No. 00000441

577-0011

2022年10月26日

大阪府東大阪市荒本北1丁目1番地1号  
東大阪市役所19階

東大阪市議会議員団様

私たちは想いを継いで株式会社  

**うめだ印刷株式会社**  
 〒546-0022 大阪府東住吉区住吉南6丁目9番2号  
 TEL.06-6797-1345 FAX.06-6797-5598

得意先コード

| 商 品 名          | 数 量     | 単 位       | 単 価  | 金 額 (税込)  | 注 番        |
|----------------|---------|-----------|------|-----------|------------|
| かくしん Vol.315   | 116,100 |           |      | 1,474,000 | T42979     |
|                |         |           |      |           |            |
|                |         |           |      |           |            |
|                |         |           |      |           |            |
|                |         |           |      |           |            |
|                |         |           |      |           |            |
|                |         |           |      |           |            |
|                |         |           |      |           |            |
|                |         |           |      |           |            |
|                |         |           |      |           |            |
|                |         |           |      |           |            |
| 受注No. 00005351 | 税抜額     | 1,340,000 | 消費税額 | 134,000   | 合 計        |
|                |         |           |      |           | ¥1,474,000 |

# 物価高騰で苦しむ市民への支援策を! ヤングケアラー・小規模事業者支援など実る



今年に入って日用品や食品の価格がどんどん上がっています。ところが野田市政は対策が後手後手…。日本共産党東大阪市議員団は、「物価高騰の影響を受けるあらゆる市民に支援が行き渡る対策を」と求めました。

引き続き、市政の問題点を厳しく指摘するとともに、議会では、市民の命と暮らし、営業を守るための政策を提案していきます。



## 物価高騰への支援をさらに

物価高騰への支援策として、国は住民税非課税世帯に5万円を給付することを決めました。党市議団は市独自でさらなる上乘せを行うことや市内在住の大学生等への支援を行うよう提案しました。



また、国や市の支援金など直接給付の対象とならない、子育てや福祉関連の事業者について、地方創生臨時交付金の「コロナ禍における原油価格・物価高騰対応分」などを活用し、市独自の支援を求めました。

## 市長は統一協会との癒着について説明を

野田市長は統一協会関連団体の会合に複数回出席、講演を行ったことを認めました。しかし、関係を持つに至った具体的経緯については議会答弁でもだんまり。問題点をはっきりと認識し、市民に明らかにしなければ、関係を断ち切ることはできません。

## ヤングケアラー支援 (家事支援、育児支援)が実現

- 家族や家庭の様々な事情で、小学生高学年から、中学・高校・大学生・若者などが家人の介護や家事などを行っている「ヤングケアラー」。
- 近年、この「ヤングケアラー問題」が社会問題となり、各自治体で実態調査や支援策が取り組まれています。
- 共産党市議団が支援の具体化を何度も求め、9月に実態調査、11月から「家事支援と育児支援」が実現します。



## 共産党市議員団が市長、教育長に物価高騰対策で緊急要望

コロナ禍に加え、物価高騰で市民の暮らしが大変になっています。特に10月からは6500品目を超える値上げがあり、生活の大変さが増しています。

共産党市議員団は、低所得者への支援や中小零細企業・個人事業主支援など物価高騰のもとで、12項目の緊急要望を市長と教育長に行い、市独自の早急な対応を求めました。



## 業者のみなさんの要求が実現! 法人・個人事業主に応援金を給付へ



コロナや物価高に苦しむ業者のみなさんの声を受け、党市議団が直接支援を繰り返し要求し、実現しました。該当される方は早めに申請を。

支給額: 1事業者につき10万円

対象者: 国の「事業復活支援金」を受給された  
小規模事業者

- 法人は市内に事業者を有するもの
- 個人は市内に事業所を有するもの。  
または市内に住居するもの。

申請期間: 11月下旬ごろから1月上旬頃を予定



団長 したた 清人 幹事長 上原 けんさく 副団長 長岡 よしかず 市議 しま倉 久美子 市議 あさの 耕世

# 公立保育所は存続活用を!

## 鳥居保育所の存続を求める請願が不採択に

鳥居保育所の存続を求める請願は、新社会党、草莽の会、共産党のみの採択賛成が少数で不採択に。



### 実質待機児童は5年で倍増

待機児童はゼロになっています。しかし、待機児童の定義に変更があり、認可保育施設を希望したのに入所できず一時預かりと企業主導型保育を利用している児童数が、2018年度からは省かれています。元に戻して考えると待機児童数は2017年度の106人が2022年度194人へと約2倍に膨れ上がっています。(グラフの赤字)

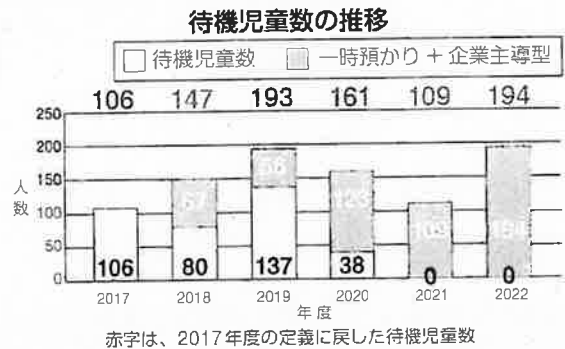

### 保育環境の悪化

企業主導型保育の立入調査で、様々な問題が指摘されています(右欄参照)。また小規模保育園も増設したこともあり、兄弟姉妹で別々の保育施設に通う世帯は30世帯に1世帯。保育環境は厳しくなっていると言わざるを得ません。



公的責任を果たすためにも公立保育所(鳥居・岩田・御厨・友井)は存続活用すべきです。

#### 企業主導型保育の立入調査で指摘された例

- 保育従事者を複数配置すること
- 調理・調乳に携わる職員は、業務前に検便を実施すること
- 乳幼児突然死症候群の予防に対する注意に努めること
- 乳幼児の健康診断を実施すること
- すべての職員に対して雇用契約書を整備すること

## 広域水道企業団への統合計画は中止を

### —3市議団で統合を考えるつどい—



10月15日、八尾・柏原・東大阪の日本共産党市議会議員団共催で「大阪広域水道企業団(以下、企業団)への統合を考えるつどい」を開催し、約100人が参加しました。

#### 広域化で市民サービスは維持できない

最初に自治労連公営企業評議会事務局長の近藤夏樹氏から講演がありました。近藤氏は「水は住民の生活には欠かせない生存権そのもの。今、国が補助金で広域化を誘導し、大阪府は企業団の経営を維持するために統合をすすめている」と、広域化への流れを詳しく解説しました。

これまでは地域に詳しい職員がいたが広域化になれば地域事情に疎かになってしまうことや、今水道事業が抱える課題は広域化では解決できない等の問題点を指摘しました。

#### 水道の自治権も資産も売り渡す広域化

その後、3市の市議から統合へ向けた動きや問題点などが報告されました。

東大阪では40年間で92億円の財政的なメリットがあるとされていますが、広域化になれば市民の声も議会の意見もほぼ通らなくなる。92億円で水道の自治権と資産を売り渡すことになりかねない、と統合による課題を指摘しました。

この他にも企業団への参加を見送った大東市からも報告があり、参加者からは「技術継承の問題など、水の安全は守られるのか?」、「水道の自治の必要性が分かった」等の感想が寄せられました。



「給食配送めぐる『疑問』」  
 について市民に説明を求め  
 る要望書を当該市議に提出

2022年9月5日  
 要望書

東大阪市議会議員 榎本丞史 様

東大阪市が発注した学校給食の配送業務を巡り、現金100万円の賄略を受け取ったとして、2022年8月10日付けで在宅起訴されたとの報道がありました。認否も明らかになっておらず、市民に対する説明もなされていないところであります。

在宅起訴という事態を痛みると、市民に対する説明責任を果たさぬまま、定例会に出席するようであれば、議員一人の問題にとどまらず、東大阪市民議会に対する市民の信頼を損なうものであります。

報道では説明するべき時が来たら説明するとの発言もありましたので、以下の通り要望します。

記  
 報道があった学校給食の配送業務を巡る収賄の疑いの在宅起訴に関して、速やかに市民への説明責任を十分に果たすことを要望します。

会派名  
 大阪緑野の会東大阪市民連団  
 日本共産党東大阪市民議員団

### 少人数学級の拡充を(浅野議員)

### 来年度、5年生の35人学級に努めていく(教育長)

本会議での代表質問で浅野議員が「35人学級を全学年で実施するには約2億4000万円かかるが、2021年度は29億円余の黒字があり、財源的には十分可能」と市独自でも中学3年生までの少人数学級拡充の実施を求めました。

市長は「子どもの最善の利益が実現されることを目指し」ていくと答弁し、教育長も「来年度、(国に)先行し、5年生において35人学級となるよう、努めていくとの考えを明らかにしました。

また、今議会に提案されていた予算の中で、不登校対策としての子どもたちの居場所づくりの一環として学校図書館の整備予算が出されていることについて、日本共産党は「学校図書館がいつでも開いていることが何よりも必要。計画的に学校司書の全校配置を進めるように」と求めました。



|                |                          |   |
|----------------|--------------------------|---|
| <b>領収書貼付用紙</b> |                          | No. <span style="font-size: 2em;">57</span> |
| 支出内容           | <b>HDMIケーブル、LANケーブル</b>  | 11月9日                                       |
| 総経費            | <b>4,760円</b> 政務活動経費 計上額 | 按分率 <b>100%</b>                             |

※按分の場合は※按分の場合は、按分の内容と政務活動費として計上する金額を記載すること。  
 ※図書等の購入については、領収書で書名が確認できないときは余白に記載すること。  
 ※その他、補足事項があるときは余白に記載すること。

**Joshin**

東大阪店  
06-6736-6111

お問合せNo.:



がんばろう!日本

出張修理のご依頼なら  
 アフターサービスコールセンターへ  
 0570-0556-31  
 9時~19時(年末年始除く)

印紙税申告納付につき浪速税務署承認済

領収書 (お買上明細書)

2022年11月09日(水) 11時56分 No. 67161  
 0001:お持帰

|   |       |
|---|-------|
| 4953103203037 パソコン付属品<br>LD-GPY/BU10    | 1,880 |
| 1個<br>(税別価格 1,710)                      |       |
| 4953103462465 パソコン付属品<br>CAC-HD14E30BK2 | 2,880 |
| 1個<br>(税別価格 2,619)                      |       |
| 税込小計                                    | 4,760 |

《税込合計》 ¥4,760  
 内消費税等 432  
 (10% 対象額 4,760 消費税 432)

現金(J-Debit含む)及び金券等に含まれる消費税等 432  
 お預り ¥10,000  
 お釣り ¥5,240

(「税別価格」は参考表示です)  
 ポイント対象外

SEQ.001043486 レジNO.5466

キャッシュ:

本レシートは大切に保管願います。  
 レシートが無いと対応出来ない場合があります。



24時間AIが自動応答  
 アイコちゃんに質問  
 LINE友達追加はこちらから



注) 1ページに複数枚の貼り付け可。ただし、重ならないように貼り付けること。

|                |                  |                 |
|----------------|------------------|-----------------|
| <b>領収書貼付用紙</b> |                  | No. <u>58-1</u> |
| 支出内容           | 11月24日開催 市民要求懇談会 |                 |
| 総経費            | 2,430円 政務活動費 計上額 | 2,430円          |
|                |                  | 按分率 <u>100%</u> |

※按分の場合は、按分の内容と政務活動費として計上する金額を記載すること。  
 ※図書等の購入については、領収書で書名が確認できないときは余白に記載すること。  
 ※その他、補足事項があるときは余白に記載すること。

No. 22204707

2022年11月14日

日本共産党東大阪市会議員団 様

¥2,430

但 施設利用料として

上記の金額正に領収いたしました

東大阪市御厨南二丁目3番4号  
 指定管理者 PFI東大阪文化創造館株式会社  
 TEL 06-4307-5772 FAX 06-4307-5778

収入印紙

係印

注) 1ページに複数枚の貼り付け可。ただし、重ならないように貼り付けること。

No. 58-2

広聴費 活動記録簿

会派名とその経理責任者名 日本共産党東大阪市議員団 上原賢作

|       |   |
|-------|---|
| 年月日   | 2022年 11月 24日（木）18時30分～20時                    |
| 会議名称  | 市民要求懇談会                                       |
| 開催場所  | 東大阪文化創造館 創造支援室 C2                             |
| 参加人数  | 14人   |
| 目的・内容 | 2022年第4回定例会および2023年度予算に対する要望の意見交流<br>決算委員会の報告 |

上記活動に要した経費の内訳を下記に記載する。

| 経費項目 | 支出明細              | 金額     | 経費項目 | 支出明細 | 金額     |
|------|-------------------|--------|------|------|--------|
| 会場費  | 東大阪文化創造館<br>施設利用料 | 2,430円 |      |      |        |
|      |                   |        |      |      |        |
|      |                   |        |      |      |        |
| 備考   |                   |        | 支出合計 |      | 2,430円 |

会議や研修等の開催通知・スケジュール等を添付すること。  
ただし、添付できない理由がある場合は理由を明記すること。  
報告資料等があれば別途保管すること。

58. 3

許可番号 22204707

## 東大阪市文化創造館 使用許可書

〒 577-8521  
 (申請者) 住所 大阪府東大阪市荒本北1-1-1 市役所19階

フリガナ ニホンキョウサントウヒガシオオサカシカイギンダン  
 団体名 日本共産党東大阪市会議員団

フリガナ ウエハラ ケンサク  
 代表者 上原 賢作

2022年11月14日 申請のありました東大阪市文化創造館の施設の使用は、次のとおり許可します。

2022年11月14日

指定管理者 PFI東大阪文化創造館株式会社  
 東大阪市文化創造館 館長

| 行事名称           | 市民要求懇談会      | 入場料等の徴収     | 無  |    |        |
|----------------|--------------|-------------|----|----|--------|
| 行事内容           | 市民要求懇談会      | 車両搬入        | 無  |    |        |
|                |              | 火気等の使用      | 無  |    |        |
| 年 月 日(曜日)      | 使用施設         | 使用時間        | 人数 | 適用 | 利用料金   |
| 2022年11月24日(木) | 【212】創造支援室C2 | 18:00~21:00 | 30 | 平日 | ¥2,430 |
|                |              |             |    |    |        |
|                |              |             |    |    |        |
|                |              |             |    |    |        |
|                |              |             |    |    |        |
|                |              |             |    |    |        |
|                |              |             |    |    |        |
|                |              |             |    |    |        |
|                |              |             |    |    |        |
|                |              |             |    |    |        |
|                |              |             |    |    |        |
|                |              |             |    |    |        |
|                |              |             |    |    |        |
|                |              |             |    |    |        |
|                |              |             |    |    |        |
|                |              |             |    |    |        |
|                |              |             |    |    |        |
|                |              |             |    |    |        |
|                |              |             |    |    |        |
|                |              |             |    |    |        |
| 利用料金計          |              |             |    |    | ¥2,430 |

(注) 使用許可書は使用当日必ず持参してください。既納の利用料金の還付はいたしません。  
 「東大阪市文化創造館利用案内」の記載事項を守ってください。  
 暴力団の活動に使用されることにより当該暴力団の利益になると認めるときは、使用許可をせず、既になした使用の許可を取り消し、又は使用の中止を命じます。その判断をするに当たっては、暴力団員であるかどうか等について、大阪府警察本部又は大阪府下の各警察署長の意見を聴くことがあります。

# 運動と交流

【発行】2022. 11. 14

日本共産党東大阪市議員団

東大阪役所 東大阪市荒本北 1-1-1 19 階

電話：06-4309-3515 FAX：06-4309-3516

ホームページ：http://www.jcp-higashiosaka.com

E-mail：jcp008higashiosaka@yahoo.co.jp

## 【 市民要求懇談会のご案内 】

日時 11月 24日 (木曜日)

18時 30分 より

場所 東大阪市立文化創造館 2 階

創造支援室 C2

12月議会を前にして、来年度の予算要望ほか、市民・民主団体の皆様のご意見をお聞きし議会に反映させるため、「市民要求懇談会」を開催いたします。

ご参加の際には、入館時の手指の消毒、マスクの着用にご協力ください。

日本共産党東大阪市議員団

当日の参加数を掌握するため、参加をご希望される方は、FAXまたはEメールで参加人数などをお知らせください。ご協力、よろしくお願いいたします。

貴団体名 \_\_\_\_\_

参加人数 \_\_\_\_\_



# 運動と交流

【発行】 2022. 11. 25  
日本共産党東大阪市議員団  
東大阪市荒本北1-1-1  
電話06-4309-3515 FAX 06-4309-3516  
HP: <http://www.jcp-higashiosaka.com/>  
Email: [jcp008higashiosaka@yahoo.co.jp](mailto:jcp008higashiosaka@yahoo.co.jp)

## 「免税業者を排除しないで欲しい」 「学校給食無償化はずっとやって欲しい」 市民要求懇談会に切実な声が寄せられる

11月24日開催の市民要求懇談会報告

日本共産党東大阪市議員団は11月24日に文化創造館創造支援室にて市民要求懇談会を開催。8団体11人の市民の参加がありました。

議員団から決算委員会の審議と議運で示された議案の概要について報告の後、第4回定例会における本会議質問の骨子案について説明ののち、来年度予算や市民生活の現状と行政に対する要望についての意見交換をしました。



中小業者からは「コロナ、物価高騰で経営が厳しくなっている。その上、これから消費税にインボイスが導入されようとしているが、中小業者には知られていない。総務省が公共事業などで免税業者を入札から排除するのは『適当ではない』とする通知を地方自治体に出したので、これを徹底して欲しい。」と切実な声が寄せられました。

その他、様々な意見が寄せられ「小中学校の給食無償化などをこれまで市に要望書を出して意見交換してきた。3学期だけでも一歩前進。今後も続けて欲しい。」(女性団体)「文化複合施設はどうなったのか?埋蔵文化センターを閉めるとかは、やめて欲しい」「保育士などの不足で現場は深刻になっている。正規職員を増やして対応して欲しい」「高齢者の補聴器補助制度をつくるよう議会請願を出してきた。いま署名を集めているので市に届けに行く。ぜひ実現して欲しい」などの意見が寄せられました。

### 受付簿

|    | お名前 | 団体名または連絡先 |
|----|-----|-----------|
| 1  |     |           |
| 2  |     |           |
| 3  |     |           |
| 4  |     |           |
| 5  |     |           |
| 6  |     |           |
| 7  |     |           |
| 8  |     |           |
| 9  |     |           |
| 10 |     |           |
| 11 |     |           |
| 12 |     |           |
| 13 |     |           |
| 14 |     |           |
| 15 |     |           |
| 16 |     |           |
| 17 |     |           |
| 18 |     |           |
| 19 |     |           |
| 20 |     |           |

| 領収書貼付用紙  |  | No.                    |
|--|--|------------------------|
| 支出内容   | <b>Xサーバー管理料 (2022.10-12)</b>                       | 59-1<br>11月25日         |
| 総経費  | 16,500円 政務活動経費 計上額                                 | 13,200円 按分率 <b>80%</b> |
| <p>※按分の場合は※按分の場合は、按分の内容と政務活動費として計上する金額を記載すること。<br/>         ※図書等の購入については、領収書で書名が確認できないときは余白に記載すること。<br/>         ※その他、補足事項があるときは余白に記載すること。</p> |  |                        |
| 取引種類   | 振込   |                        |
| 受付番号   | 20221125-001                                       |                        |
| 受付日時   | 2022年11月25日 00時21分                                 |                        |
| 処理予定日  | 2022年11月25日  |                        |
| 状況   | 取引完了   |                        |
| 取引方法   | インターネット  |                        |
| <p>❗ 予定日の表示となりますので、お取引の時間によっては実際の取引日と異なる場合がございます。</p>  |  |                        |
| <b>お取引詳細情報</b>   |  |                        |
| 振込先口座  | 三菱UFJ銀行<br>中もず支店<br>普通 [REDACTED]<br>フジキカク フジイ ヒロシ |                        |
| 引落口座   | 放出支店<br>普通 [REDACTED]                              |                        |
| 振込依頼人名   | ニホンキヨウサントウヒガシオオサ<br>カシカイギインダン                      |                        |
| 振込依頼人電話番号  | 06-4309-35**                                       |                        |
| 振込金額   | 16,500円  |                        |
| 振込手数料  | 0円   |                        |
| 引落金額合計   | 16,500円  |                        |
| 注) 1ページに複数枚の貼り付け可。ただし、重ならないように貼り付けること。   |  |                        |

59-2

〒577-8521  
東大阪市荒本北1-1-1  
東大阪市役所内

日本共産党東大阪市会議員団様

請求書

PAGE 1 / 1

2022年11月21日 締切分 No. 00000840

編集プロダクション フジイ企画



〒590-0933 大阪府堺市堺区柳之町東1-1-7  
KOKOレヂデンスA-203

TEL 072-227-2790 FAX 072-227-2791

振込先：三菱UFJ銀行 中もず支店  
普通

下記の通り御請求申し上げます

| 前月御請求額 | 御入金額 | 前月繰越額 | 当月御買上額   | 消費税額    | 当月御請求額   |
|--------|------|-------|----------|---------|----------|
|        | ¥0   | ¥0    | ¥408,100 | ¥37,100 | ¥408,100 |

| 日付         | 受注番号 | 品名   | 数量  | 単価    | 金額               |
|------------|------|--|-----|-------|------------------|
| 2022/11/01 |      | Xサーバー管理料 (2022年Ⅲ期=10・11・12月)                                 | 3   | 5,000 | 15,000           |
| 2022/11/11 |      | 外消費税<br>ヤングケアラー講演会報告集<br>テープ起こし料 含む                          | 500 |       | 1,500<br>356,000 |
|            |      | 表紙4p + 本文34p<br>表紙用紙 コート135kg 4/0<br>本文用紙 上質70kg 1/1<br>外消費税 |     |       | 35,600           |

〒577-8521  
 東大阪市荒本北1-1-1  
 東大阪市役所内

日本共産党東大阪市委員団様

納品書

PAGE 1 / 1

売上日 2022年11月01日

No. 00000838



フジ企画

編集プロダクション フジイ企画  
 〒590-0933 大阪府堺市堺区柳之町東1-1-7  
 KOKOレザデンスA-203

TEL 072-227-2790 FAX 072-227-2791

| 受注番号 | 品名                          | 数量     | 単価    | 金額     | 備考      |
|------|-----------------------------|--------|-------|--------|---------|
|      | サーバー管理料 (2022年Ⅲ期=10・11・12月) | 3      | 5,000 | 15,000 |         |
| 税抜額  |                             | 15,000 |       |        |         |
| 消費税額 |                             |        |       | 1,500  |         |
|      |                             |        |       | 合計     | ¥16,500 |

振込先：三菱UFJ銀行 中もず支店 普通

59 3

|                |                      |                 |
|----------------|----------------------|-----------------|
| <b>領収書貼付用紙</b> |                      | No.<br>60       |
| 支出内容           | <b>ヤングケアラー講演会報告集</b> | 11月25日          |
| 総経費            | <b>391,600円</b>      | 政務活動経費 計上額      |
|                |                      | <b>391,600円</b> |
|                |                      | 按分率 <b>100%</b> |

※按分の場合は※按分の場合は、按分の内容と政務活動費として計上する金額を記載すること。  
 ※図書等の購入については、領収書で書名が確認できないときは余白に記載すること。  
 ※その他、補足事項があるときは余白に記載すること。

### 振込を正常に受け付けました。

受付番号：20221125-002  
 受付日時：2022/11/25 00:22

|        |  |
|--------|--|
| 振込予定日  | 2022/11/25   |
| 振込先口座  | 三菱UFJ銀行<br>中もず支店<br>普通 [REDACTED]<br>フジキカク フジイ ヒロシ |
| 振込金額   | 391,600円   |
| 振込手数料  | 0円   |
| 引落金額合計 | 391,600円   |
| 引落口座   | 放出支店<br>普通<br>[REDACTED]                           |
| 振込依頼人名 | ニホンキョウサントウヒガシオオサカシカ<br>イギインダン                      |
| 電話番号   | 06-4309-3515                                       |

注) 1 ページに複数枚の貼り付け可。ただし、重ならないように貼り付けること。

納品書

PAGE 1 / 1

No. 00000839

2022年11月11日

売上日

〒577-8521  
東大阪市荒本北1-1-1  
東大阪市役所内



ジイ企画

編集プロダクション フジイ企画  
〒590-0933 大阪府堺市堺区柳之町東1-1-7  
KOKOレヂアンスA-203

TEL 072-227-2790 FAX 072-227-2791

日本共産党東大阪市会議員団様

| 受注番号 | 品名  | 数量      | 単価   | 金額      | 備考       |
|------|---|---------|------|---------|----------|
|      | ヤングケアラー講演会報告集<br>テープ起こし料 含む<br><br>表紙4p + 本文34p<br>表紙用紙 コート135kg 4/0<br>本文用紙 上質70kg 1/1 | 500     |      | 356,000 |          |
|      | 税抜額   | 356,000 | 消費税額 | 35,600  | 合計       |
|      |   |         |      |         | ¥391,600 |

振込先：三菱UFJ銀行 中もず支店 普通

60001

No. 4-1

広聴費 活動記録簿

会派名とその経理責任者名 日本共産党東大阪市議員団 上原 賢佐

|       |   |
|-------|---|
| 年月日   | 2022年 5 月 14 日 (日)  |
| 会議名称  | ヤングケアラー講演会  |
| 開催場所  | 東大阪市文化創造館多目的室   |
| 参加人数  | 59名   |
| 目的・内容 | ヤングケアラーについて齋藤真緒立命館大学教授の講演で当事者の実態を学び、大人や行政は何をしたら良いのかを市民と <del>後</del> 考える。 |

上記活動に要した経費の内訳を下記に記載する。

| 経費項目 | 支出明細                | 金額       | 経費項目 | 支出明細     | 金額        |
|------|---------------------|----------|------|----------|-----------|
| 郵送費  | 案内状送付 207 通         | 17,388 円 | 資料作成 | 講演会報告書作成 | 391,600 円 |
| 会場費  | 会場備品使用 <del>料</del> | 2,600 円  | 郵送費  | 報告書郵送    | 43,470 円  |
| 講師謝礼 | 講師謝礼と交通費            | 25,000 円 |      |          |           |
| 備考   |                     |          | 支出合計 |          | 480,058 円 |

会議や研修等の開催通知・スケジュール等を添付すること。  
 ただし、添付できない理由がある場合は理由を明記すること。  
 報告資料等があれば別途保管すること。



報告集

# 東大阪市 ヤングケアラー講演会

立命館大学産業社会学部教授

齋藤 真緒

行政、大人は  
当事者の声に  
どうこたええるか

かくしん 政策資料版

2022年11月11日 No.316 発行:日本共産党東大阪市議員団  
東大阪市荒本北1-1-1 東大阪市役所内 日本共産党議員団控室  
電話:06-4309-3515 FAX:06-4309-3516

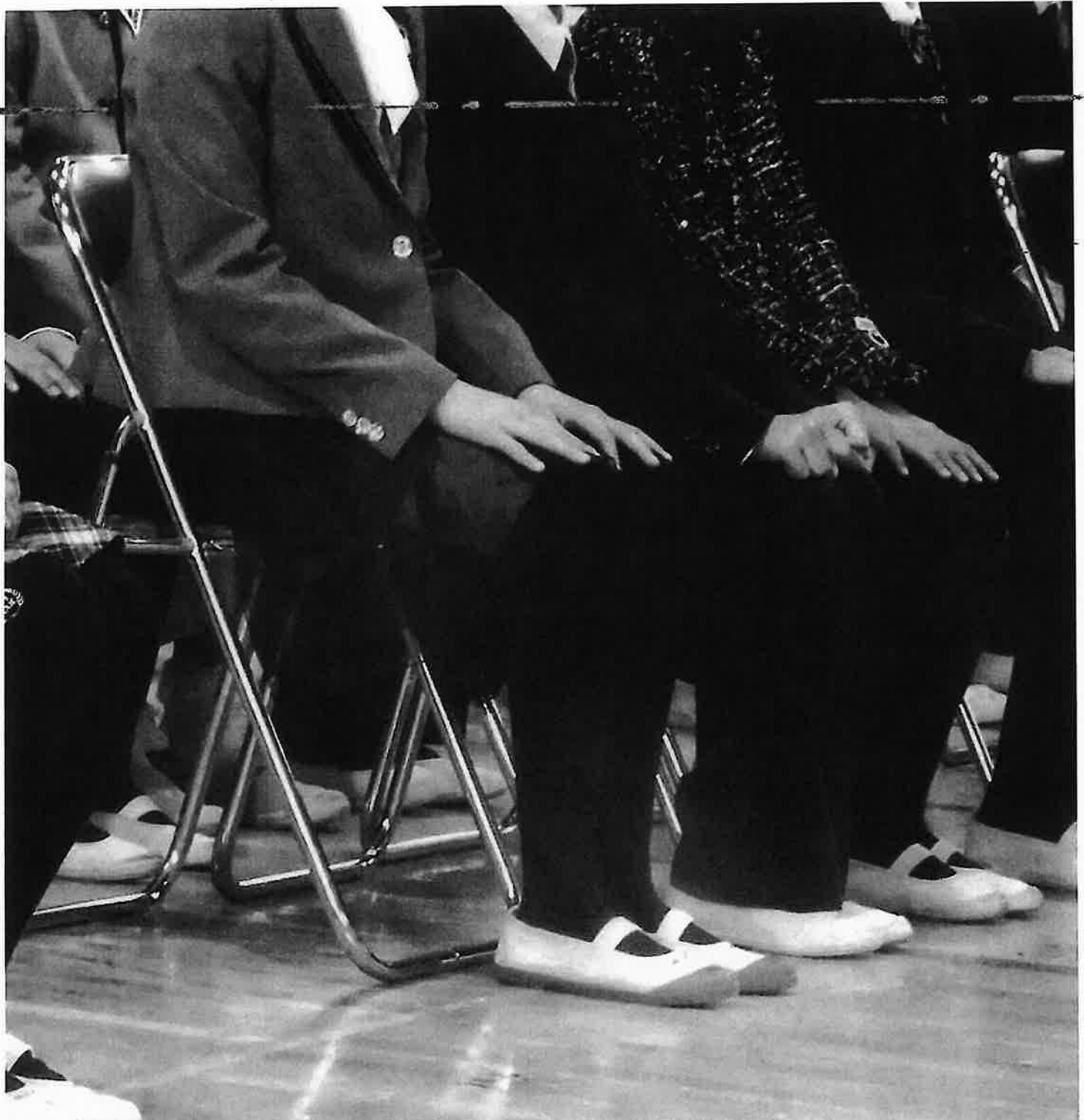

.....日本共産党市会議員団にご意見をお寄せ下さい.....



団長

**しおた 清人**

新石切事務所  
☎ & FAX 072-988-2000  
瓢箪山連絡所  
☎ 072-987-8434  
FAX 072-987-8534



幹事長

**上原 けんさく**

☎ 06-6730-5840  
FAX 06-6730-5850



**しま倉 久美子**

☎ 072-987-7340  
FAX 072-987-4717



**長岡 よしかず**

☎ 06-6781-9915  
FAX 06-6781-9905



**あさの 耕世**

☎ 06-7162-0269  
FAX 06-7739-5170

|                |                          |                 |
|----------------|--------------------------|-----------------|
| <b>領収書貼付用紙</b> |                          | No. <u>61</u>   |
| 支出内容           | <b>朝日新聞・日刊工業新聞11月分</b>   | 11月28日          |
| 総経費            | <u>9,400円</u> 政務活動経費 計上額 | 按分率 <u>100%</u> |

※按分の場合は※按分の場合は、按分の内容と政務活動費として計上する金額を記載すること。  
 ※図書等の購入については、領収書で書名が確認できないときは余白に記載すること。  
 ※その他、補足事項があるときは余白に記載すること。

**ASA** 2022年 11月 領収証 06.10.14  
 顧客No. XXXXXXXXXX  
 東大阪市荒本北 1-1-1

日本共産党 東大阪市議員団 様

| 購読銘柄    | 部数 | 金額    | 本体額   | 領収金額            |
|---------|----|-------|-------|-----------------|
| ※朝日朝刊   | 1  | 4,200 | 3,888 | <b>¥9,400</b>   |
| ※日刊工業新聞 | 1  | 5,200 | 4,815 |                 |
|         |    |       |       | 8%対象 8,703税 697 |

下記不在の時06-6961-6590 本店へ。  
 お支払は自動引落としもごさいます。

※は軽減税率対象  
 ㈱あさひやまもと 鴻池支店  
 東大阪市箕輪3丁目1-38



TEL:072-962-9747 FAX:072-962-9748

注) 1ページに複数枚の貼り付け可。ただし、重ならないように貼り付けること。

|   |                         |            |
|---|-------------------------|------------|
| 領収書貼付用紙   |                         | No.        |
| 支出内容  | コピーチャージ料 (2022年10月度)    | 02-1       |
| 総経費   | 5,365円 政務活動費            | 計上額 5,306円 |
|   |                         | 按分率 ※      |
| <p>※按分の場合は、按分の内容と政務活動費として計上する金額を記載すること。<br/>                 ※図書等の購入については、領収書で書名が確認できないときは余白に記載すること。<br/>                 ※その他、補足事項があるときは余白に記載すること。</p> |                         |            |
| 按分率は別紙より  | $\frac{40,852}{41,306}$ |            |
| <p>注) 1 ページに複数枚の貼り付け可。ただし、重ならないように貼り付けること。</p>  |                         |            |

|       |     |       |       |      |
|-------|-----|-------|-------|------|
| 年 月 日 | 摘 要 | お支払金額 | お預り金額 | 差引残高 |
|-------|-----|-------|-------|------|

|    |              |        |            |  |
|----|--------------|--------|------------|--|
| 1  |              |        |            |  |
| 2  |              |        |            |  |
| 3  |              |        |            |  |
| 4  |              |        |            |  |
| 5  |              |        |            |  |
| 6  |              |        |            |  |
| 7  |              |        |            |  |
| 8  |              |        |            |  |
| 9  |              |        |            |  |
| 10 | 04-11-28 .振替 | *5,365 | DF.ジャストリンク |  |
| 11 |              |        |            |  |
| 12 |              |        |            |  |
| 13 |              |        |            |  |
| 14 |              |        |            |  |
| 15 |              |        |            |  |
| 16 |              |        |            |  |
| 17 |              |        |            |  |
| 18 |              |        |            |  |
| 19 |              |        |            |  |
| 20 |              |        |            |  |
| 21 |              |        |            |  |
| 22 |              |        |            |  |
| 23 |              |        |            |  |
| 24 |              |        |            |  |

○他店支払いの小切手等でご入金の際は、摘要欄にお払戻しができる予定日を表示します。  
 お支払可能時刻は小切手等の種類により異なります。詳細は窓口にご照会ください。

○本通帳の下記項目における金額・残高の単位について  
 【項目名】 お支払金額・お預り金額・差引残高  
 ・外貨普通預金の場合、通帳見返し部に記載された通貨単位となります。  
 ・その他の預金の場合は、円単位となります。



|   |                         |         |
|---|-------------------------|---------|
| 領収書貼付用紙   |                         | No.     |
| 支出内容  | 印刷機リース料 (2022. 12)      | 63-1    |
| 総経費   | 23,868円 政務活動費 計上額       | 20,047円 |
|   |                         | 按分率 ※   |
| <p>※按分の場合は、按分の内容と政務活動費として計上する金額を記載すること。<br/>                 ※図書等の購入については、領収書で書名が確認できないときは余白に記載すること。<br/>                 ※その他、補足事項があるときは余白に記載すること。</p> |                         |         |
| 按分率は別紙より  | $\frac{10,499}{12,500}$ |         |
| <p>注) 1ページに複数枚の貼り付け可。ただし、重ならないように貼り付けること。</p>   |                         |         |

| 年 月 日 | 摘 要       | お支払金額   | お預り金額      | 差引残高 |
|-------|-----------|---------|------------|------|
| 1     |           |         |            |      |
| 2     |           |         |            |      |
| 3     |           |         |            |      |
| 4     |           |         |            |      |
| 5     |           |         |            |      |
| 6     |           |         |            |      |
| 7     |           |         |            |      |
| 8     |           |         |            |      |
| 9     |           |         |            |      |
| 10    |           |         |            |      |
| 11    |           |         |            |      |
| 12    | 12-05 .振替 | *23,868 | シャープファイナンス |      |
| 13    |           |         |            |      |
| 14    |           |         |            |      |
| 15    |           |         |            |      |
| 16    |           |         |            |      |
| 17    |           |         |            |      |
| 18    |           |         |            |      |
| 19    |           |         |            |      |
| 20    |           |         |            |      |
| 21    |           |         |            |      |
| 22    |           |         |            |      |
| 23    |           |         |            |      |
| 24    |           |         |            |      |

○他店支払いの小切手等でご入金の際は、摘要欄にお払戻しができる予定日を表示します。  
 お支払可能時刻は小切手等の種類により異なります。詳細は窓口にご照会ください。

○本通帳の下記項目における金額・残高の単位について  
 [項目名] お支払金額・お預り金額・差引残高  
 ・外貨普通預金の場合、通帳見返し部に記載された通貨単位となります。  
 ・その他の預金の場合は、円単位となります。



|   |                         |       |
|---|-------------------------|-------|
| 領収書貼付用紙   |                         | No.   |
| 支出内容  | コピー機リース料 (2022. 12)     | 64-1  |
| 総経費   | 43,780 円 政務活動費 計上額      | 按分率 ※ |
| <p>※按分の場合は、按分の内容と政務活動費として計上する金額を記載すること。<br/>                 ※図書等の購入については、領収書で書名が確認できないときは余白に記載すること。<br/>                 ※その他、補足事項があるときは余白に記載すること。</p> |                         |       |
| 按分率は別紙より  | $\frac{40,852}{41,306}$ |       |
| <p>注) 1 ページに複数枚の貼り付け可。ただし、重ならないように貼り付けること。</p>  |                         |       |

| 年-月-日 | 摘要          | お支払金額   | お預り金額      | 差引残高 |
|-------|-------------|---------|------------|------|
| 1     |             |         |            |      |
| 2     |             |         |            |      |
| 3     |             |         |            |      |
| 4     |             |         |            |      |
| 5     |             |         |            |      |
| 6     |             |         |            |      |
| 7     |             |         |            |      |
| 8     |             |         |            |      |
| 9     |             |         |            |      |
| 10    |             |         |            |      |
| 11    |             |         |            |      |
| 12    |             |         |            |      |
| 13    | 04-12-05 振替 | *43,780 | シャ-プファイナンス |      |
| 14    |             |         |            |      |
| 15    |             |         |            |      |
| 16    |             |         |            |      |
| 17    |             |         |            |      |
| 18    |             |         |            |      |
| 19    |             |         |            |      |
| 20    |             |         |            |      |
| 21    |             |         |            |      |
| 22    |             |         |            |      |
| 23    |             |         |            |      |
| 24    |             |         |            |      |

○他店支払いの小切手等でご入金の際は、摘要欄にお払戻しができる予定日を表示します。  
 お支払可能時刻は小切手等の種類により異なります。詳細は窓口にご照会ください。

○本通帳の下記項目における金額・残高の単位について  
 【項目名】 お支払金額・お預り金額・差引残高  
 ・外貨普通預金の場合、通帳見返し部に記載された通貨単位となります。  
 ・その他の預金の場合は、円単位となります。

|  |                            |                                     |
|--|----------------------------|-------------------------------------|
| 領収書貼付用紙  |                            | No. 65-1                            |
| 支出内容   | 日本教育新聞購読料(2022/12-2023/11) | 12月12日                              |
| 総経費  | 33,000円 政務活動経費 計上額         | 33,000円 按分率 100%                    |
| ※按分の場合は※按分の場合は、按分の内容と政務活動<br>※図書等の購入については、領収書で書名が確認できない<br>※その他、補足事項があるときは余白に記載すること。 |                            |                                     |
| 振替払込請求書兼受領証(振込金(兼手数料)受領書)  |                            | C/V/S 級 暗印 入力 印 留 付 用 紙<br>(お金 証 紙) |
| 日本教育新聞社<br>〒100-0001 東京都千代田区千代田 3-3-0000   |                            |                                     |
| 振込先 銀行 支店  |                            |                                     |
| 依頼人 日本共産党 東大阪市議員団  |                            |                                     |
| 日付 2022.12.12<br>金額 289465   |                            |                                     |

請求書

2022年 12月 5日

日本共産党 東大阪市議員団 様

「日本教育新聞」をご購読賜りまして厚く御礼申し上げます。  
 下記の通りご請求申し上げます。  
 ※お支払い方法についてはこの請求書の裏面をお読みください。



株式会社 日本教育新聞社

代表取締役 小林 幹 長

東京都港区白百合3-2-10

電話 03(3)28017008 (代)

お支払い先

- ・振替払込 00150-8-196500
- ・銀行振込 みずほ銀行虎ノ門支店
- ・口座名義 普通預金

|       |          |    |   |          |                 |            |
|-------|----------|----|---|----------|-----------------|------------|
| 合計請求額 | 33,000 円 |    | 読者コード                                       |          | 請求書番号           | 0004565890 |
| (内税)  |          |    | 【お願い】 銀行からのご送金の際は、ご依頼人の前に上記の読者コードを入力してください。 |          |                 |            |
|       | 品名       | 部数 | 期間  | 金額       | 備考              |            |
| 前回請求額 |          |    |   | 円        |                 |            |
| 今回入金額 |          |    |   | 円        |                 |            |
| 差引繰越額 |          |    |   | 円        |                 |            |
| 今回請求額 | 日本教育新聞   | 1部 | 12ヶ月分                                       | 33,000 円 | 2022/12-2023/11 |            |
| 合計請求額 | 日本教育新聞   | 1部 | 12ヶ月分                                       | 33,000 円 | 2022/12-2023/11 |            |

注) 1 ページに複数枚の貼り付け可。ただし、重ならないように貼り付けること。

65-2

# 領 収 証

日本共産党  
東大阪市議員団 様  
(コード: XXXXXXXXXX)

金 額 : ¥33,000-

但し 日本教育新聞 購読料

購読期間(年月) : 2022年12月 ~ 2023年11月

支払方法 : コンビニエンスストア払い

領収日 : 2022/12/12

上記の金額正に領収いたしました

株式会社日本教育新聞社  
東京都港区白金台3-2-10  
TEL 03-3280-7025



印 収  
紙 入

扱  
者  
印



|                |                          |   |
|----------------|--------------------------|---|
| <b>領収書貼付用紙</b> |                          | No. <span style="float: right;">66</span> |
| 支出内容           | <b>朝日新聞・日刊工業新聞12月分</b>   | 12月20日                                    |
| 総経費            | <b>9,400円</b> 政務活動経費 計上額 | 按分率 <b>100%</b>                           |

※按分の場合は※按分の場合は、按分の内容と政務活動費として計上する金額を記載すること。  
 ※図書等の購入については、領収書で書名が確認できないときは余白に記載すること。  
 ※その他、補足事項があるときは余白に記載すること。



2022年 12月 領収証 06.10.14

東大阪市荒本北 1-1-1

顧客No. [REDACTED]

日本共産党 東大阪市会議員団 様

| 購読銘柄    | 部数 | 金額    | 本体額   | 領収金額            |
|---------|----|-------|-------|-----------------|
| ※朝日朝刊   | 1  | 4,200 | 3,888 | <b>¥9,400</b>   |
| ※日刊工業新聞 | 1  | 5,200 | 4,815 |                 |
|         |    |       |       | 8%対象 8,703税 697 |

朝刊又は夕刊の配達アルバイトを募集しています。  
 お問い合わせは06-6961-6590 本店へ。

※は軽減税率対象

㈱あさひやまもと 鴻池支店  
 東大阪市箕輪3丁目1-38

TEL:072-962-9747 FAX:072-962-9748



注) 1ページに複数枚の貼り付け可。ただし、重ならないように貼り付けること。

|   |                                |                    |
|---|--------------------------------|--------------------|
| <b>領収書貼付用紙</b>  |                                | No. 67-1           |
| <b>支出内容</b>   | <b>コピーチャージ料 (2022 年 11 月度)</b> |                    |
| 総経費 <u>4,482 円</u>  | 政務活動費                          | 計上額 <u>4,432 円</u> |
|   |                                | 按分率 <u>※</u>       |
| <p>※按分の場合は、按分の内容と政務活動費として計上する金額を記載すること。<br/>                 ※図書等の購入については、領収書で書名が確認できないときは余白に記載すること。<br/>                 ※その他、補足事項があるときは余白に記載すること。</p> <p>按分率は</p> <div style="border: 1px solid black; padding: 5px; width: fit-content; margin: 10px auto;"> <math display="block">\frac{40,852}{41,306}</math> </div> |                                |                    |
| <p>注) 1 ページに複数枚の貼り付け可。ただし、重ならないように貼り付けること。</p>  |                                |                    |



| 年-月-日 | 摘要           | お支払金額  | お預り金額      | 差引残高 |
|-------|--------------|--------|------------|------|
| 1     |              |        |            |      |
| 2     |              |        |            |      |
| 3     |              |        |            |      |
| 4     |              |        |            |      |
| 5     |              |        |            |      |
| 6     |              |        |            |      |
| 7     |              |        |            |      |
| 8     |              |        |            |      |
| 9     |              |        |            |      |
| 10    |              |        |            |      |
| 11    |              |        |            |      |
| 12    |              |        |            |      |
| 13    |              |        |            |      |
| 14    | 04-12-26 .振替 | *4,482 | DF.ジヤストリンク |      |
| 15    |              |        |            |      |
| 16    |              |        |            |      |
| 17    |              |        |            |      |
| 18    |              |        |            |      |
| 19    |              |        |            |      |
| 20    |              |        |            |      |
| 21    |              |        |            |      |
| 22    |              |        |            |      |
| 23    |              |        |            |      |
| 24    |              |        |            |      |

- 他店支払いの小切手等でご入金の際は、摘要欄にお払戻しができる予定日を表示します。  
お支払可能時刻は小切手等の種類により異なります。詳細は窓口にご照会ください。
- 本通帳の下記項目における金額・残高の単位について  
〔項目名〕 お支払金額・お預り金額・差引残高  
・外貨普通預金の場合、通帳見返し部に記載された通貨単位となります。  
・その他の預金の場合は、円単位となります。



|                |                           |   |
|----------------|---------------------------|---|
| <b>領収書貼付用紙</b> |                           | No. <span style="font-size: 2em; vertical-align: middle;">68</span> |
| 支出内容           | <b>ヤングケアラー報告書郵送(207通)</b> | 12月29日  |
| 総経費            | <b>43,470円</b>            | 政務活動経費 計上額  |
|                | <b>43,470円</b>            | 按分率 <b>100%</b>   |

※按分の場合は※按分の場合は、按分の内容と政務活動費として計上する金額を記載すること。  
 ※図書等の購入については、領収書で書名が確認できないときは余白に記載すること。  
 ※その他、補足事項があるときは余白に記載すること。

## 領収書

様

|                          |                   |
|--------------------------|-------------------|
| [別納引受]                   |                   |
| 第一種定形外(規格内)<br>@210 207通 | 127.0g<br>¥43,470 |
| 小計                       | ¥43,470           |
| 郵便物引受合計通数                | 207通              |
| 課税計(10%)<br>(内消費税等)      | ¥43,470<br>¥3,951 |
| 非課税計                     | ¥0                |
| △計<br>合計                 | ¥43,470           |
| お預り金額                    | ¥45,000           |
| おつり                      | ¥1,530            |

〒100-8792 日本郵便株式会社  
 東京都千代田区大手町2-3-1  
 取扱日時：2022年12月29日 12:20  
 発行No. 221229A2894 端N98箱11  
 連絡先：布施郵便局  
 TEL:0570-943-901

注) 1ページに複数枚の貼り付け可。ただし、重ならないように貼り付けること。

No. 4-1

広聴費 活動記録簿

会派名とその経理責任者名 日本共産党東大阪市会議員団 上原 賢作

|       |   |
|-------|---|
| 年月日   | 2022年 5 月 14 日（日）   |
| 会議名称  | ヤングケアラー講演会  |
| 開催場所  | 東大阪市文化創造館多目的室   |
| 参加人数  | 59名   |
| 目的・内容 | ヤングケアラーについて齋藤真緒立命館大学教授の講演で当事者の実態を学び、大人や行政は何をしたら良いのかを市民と <del>後</del> 考える。<br>とて |

上記活動に要した経費の内訳を下記に記載する。

| 経費項目 | 支出明細                | 金額       | 経費項目 | 支出明細     | 金額        |
|------|---------------------|----------|------|----------|-----------|
| 郵送費  | 案内状送付 207 通         | 17,388 円 | 資料作成 | 講演会報告書作成 | 391,600 円 |
| 会場費  | 会場備品使用 <del>料</del> | 2,600 円  | 郵送費  | 報告書郵送    | 43,470 円  |
| 講師謝礼 | 講師謝礼と交通費            | 25,000 円 |      |          |           |
| 備考   |                     |          | 支出合計 |          | 480,058 円 |

会議や研修等の開催通知・スケジュール等を添付すること。  
ただし、添付できない理由がある場合は理由を明記すること。  
報告資料等があれば別途保管すること。

|   |                    |         |
|---|--------------------|---------|
| 領収書貼付用紙   |                    | No.     |
| 支出内容  | コピー機リース料 (2023. 1) | 69-1    |
| 総経費   | 43,780円 政務活動費 計上額  | 43,298円 |
|   |                    | 按分率 ※   |
| <p>※按分の場合は、按分の内容と政務活動費として計上する金額を記載すること。<br/>                 ※図書等の購入については、領収書で書名が確認できないときは余白に記載すること。<br/>                 ※その他、補足事項があるときは余白に記載すること。</p> |                    |         |
| 按分率は別紙より  | 40,852<br>41,306   |         |
| 注) 1 ページに複数枚の貼り付け可。ただし、重ならないように貼り付けること。   |                    |         |

| 年 月 日 | 摘 要         | お 支 払 金 額 | お 預 り 金 額   | 差 引 残 高 |
|-------|-------------|-----------|-------------|---------|
| 1     |             |           |             |         |
| 2     |             |           |             |         |
| 3     |             |           |             |         |
| 4     |             |           |             |         |
| 5     |             |           |             |         |
| 6     |             |           |             |         |
| 7     |             |           |             |         |
| 8     |             |           |             |         |
| 9     |             |           |             |         |
| 10    |             |           |             |         |
| 11    |             |           |             |         |
| 12    |             |           |             |         |
| 13    |             |           |             |         |
| 14    |             |           |             |         |
| 15    | 05-01-04 振替 | *43,780   | シブ-フ°ファイナンス |         |
| 16    |             |           |             |         |
| 17    |             |           |             |         |
| 18    |             |           |             |         |
| 19    |             |           |             |         |
| 20    |             |           |             |         |
| 21    |             |           |             |         |
| 22    |             |           |             |         |
| 23    |             |           |             |         |
| 24    |             |           |             |         |

○他店支払いの小切手等でご入金の際は、摘要欄にお払戻しができる予定日を表示します。  
お支払可能時刻は小切手等の種類により異なります。詳細は窓口にご照会ください。  
○本通帳の下記項目における金額・残高の単位について  
(項目名) お支払金額・お預り金額・差引残高  
・外貨普通預金の場合、通帳見返し部に記載された通貨単位となります。  
・その他の預金の場合は、円単位となります。

|   |                           |   |               |        |
|---|---------------------------|---|---------------|--------|
| <b>領収書貼付用紙</b>  |                           | No.   |               |        |
| <b>支出内容</b>   | <b>印刷機リース料 (2023. 1)</b>  | 70 - 1  |               |        |
| 総経費 <u>23,868 円</u>   | 政務活動費 計上額 <u>20,047 円</u> | 按分率 ※   |               |        |
| <p>※按分の場合は、按分の内容と政務活動費として計上する金額を記載すること。<br/>                 ※図書等の購入については、領収書で書名が確認できないときは余白に記載すること。<br/>                 ※その他、補足事項があるときは余白に記載すること。</p> |                           |   |               |        |
| 按分率は別紙より  |                           | <table border="1" style="margin-left: auto; margin-right: auto;"> <tr> <td style="text-align: center;"><u>10,499</u></td> </tr> <tr> <td style="text-align: center;">12,500</td> </tr> </table> | <u>10,499</u> | 12,500 |
| <u>10,499</u>   |                           |   |               |        |
| 12,500  |                           |   |               |        |
| <p>注) 1 ページに複数枚の貼り付け可。ただし、重ならないように貼り付けること。</p>  |                           |   |               |        |

| 年 月 日 | 摘 要         | お 支 払 金 額 | お 預 り 金 額 | 差 引 残 高 |
|-------|-------------|-----------|-----------|---------|
| 1     |             |           |           |         |
| 2     |             |           |           |         |
| 3     |             |           |           |         |
| 4     |             |           |           |         |
| 5     |             |           |           |         |
| 6     |             |           |           |         |
| 7     |             |           |           |         |
| 8     |             |           |           |         |
| 9     |             |           |           |         |
| 10    |             |           |           |         |
| 11    |             |           |           |         |
| 12    |             |           |           |         |
| 13    |             |           |           |         |
| 14    |             |           |           |         |
| 15    |             |           |           |         |
| 16    | 05-01-04 振替 | *23,868   | シ-フ°ファイナ  |         |
| 17    |             |           |           |         |
| 18    |             |           |           |         |
| 19    |             |           |           |         |
| 20    |             |           |           |         |
| 21    |             |           |           |         |
| 22    |             |           |           |         |
| 23    |             |           |           |         |
| 24    |             |           |           |         |

○他店支払いの小切手等でご入金の場合は、摘要欄にお払戻しができる予定日を表示します。  
お支払可能時刻は小切手等の種類により異なります。詳細は窓口にご照会ください。  
○本通帳の下記項目における金額・残高の単位について  
【項目名】 お支払金額・お預り金額・差引残高  
・外貨普通預金の場合、通帳見返し部に記載された通貨単位となります。  
・その他の預金の場合は、円単位となります。

|         |                        |                 |
|---------|------------------------|-----------------|
| 領収書貼付用紙 |                        | No. 71-1        |
| 支出内容    | ペーパーホルダーPH-5 (新聞ストッカー) | 1月23日           |
| 総経費     | 6,699円 政務活動経費 計上額      | 6,699円 按分率 100% |

※按分の場合は※按分の場合は、按分の内容と政務活動費として計上する金額を記載すること。

※図書等の購入については、領収書で書名が確認できないときは余白に記載すること。

※その他、補足事項があるときは余白に記載すること。

### 振込を正常に受け付けました。

受付番号：20230123-001

受付日時：2023/01/23 10:21

|        |  |
|--------|--|
| 振込予定日  | 2023/01/23                                     |
| 振込先口座  | 三菱UFJ銀行<br>池袋支店<br>普通 [REDACTED]<br>カ) アシストリンク |
| 振込金額   | 6,699円   |
| 振込手数料  | 0円   |
| 引落金額合計 | 6,699円   |
| 引落口座   | 放出支店<br>普通<br>[REDACTED]                       |
| 振込依頼人名 | ニホンキョウサントウヒガシオオサカシカ<br>イギインダン                  |
| 電話番号   | 06-4309-3515                                   |

注) 1ページに複数枚の貼り付け可。ただし、重ならないように貼り付けること。

71-2

お買上げ明細書(納品書兼領収書)

〒 577-8521  
大阪府東大阪市荒本北1-1-1  
東大阪市役所19F



阪促・店舗用品 通販: ショップバルーン  
<https://www.shop-balloon.com/>

株式会社アシストリンク  
〒 108-0014  
東京都港区芝5丁目13番14号  
MAビル芝3 8F  
TEL: 03-6722-6815 FAX: 03-6722-6402  
Email: info@assistlink.co.jp



日本共産党東大阪市会議員団 様  
このたびはお買上げいただきありがとうございます。  
下記の内容にて納品させていただきます。  
ご確認いただきますよう、お願いいたします。

総合計金額 6,699 円

お買上げ明細

[ お届け先 ] [ ご注文日 ] 2023/01/20 15:13

〒 577-8521  
大阪府東大阪市荒本北1-1-1  
東大阪市役所19F  
日本共産党東大阪市会議員団  
[ 注文番号 ]

長岡 嘉一 様

| 商品名 / 商品コード                     | 数量 | 単価     | 金額(税込) |
|---------------------------------|----|--------|--------|
| ペーパーホルダーPH-5 (5本入) / 51237*** / | 1  | 5,544円 | 5,544円 |
|                                 |    | 商品合計   | 5,544円 |
|                                 |    | 送料     | 1,155円 |
|                                 |    | 手数料    | 0円     |
|                                 |    | 請求金額   | 6,699円 |

< 備考 >

当領収書は銀行振込によるご請求金額の精算、或いは当社とクレジット会社との料金精算を証明するものであり、お客さまとクレジットカード会社の精算を証明するものではありません。

当サービスは、当社が保持している領収に関するデータを電子文書化したものです。(電子領収書につき印紙不要)

お支払方法: 銀行振込(三菱UFJ)

出荷日: 2023/02/03 00:00  
発行日: 2023年2月6日



71-3

請求書

〒 577-8521  
大阪府東大阪市荒本北1-1-1  
東大阪市役所19F



販促・店舗用品 通販: ショップバルーン  
https://www.shop-balloon.com/  
株式会社アシストリンク  
〒 108-0014  
東京都港区芝5丁目13番14号  
MAビル芝3 8F  
TEL: 03-6722-6815 FAX: 03-6722-6402  
Email: info@assistlink.co.jp

日本共産党東大阪市議員団 様  
このたびはお買上げいただきありがとうございます。  
下記の内容にて請求させていただきます。  
振込/振替手数料: お客様ご負担

総合計金額 6,699 円

お買上げ明細

[お届け先] 大阪府東大阪市荒本北1-1-1 東大阪市役所19F 日本共産党東大阪市議員団  
[ご注文日] 2023/01/20 15:13  
[注文番号] [REDACTED]

長岡 嘉一 様

| 商品名 / 商品コード                     | 数量 | 単価     | 金額(税込) |
|---------------------------------|----|--------|--------|
| ペーパーホルダーPH-5 (5本入) / 51237*** / | 1  | 5,544円 | 5,544円 |
|                                 |    | 商品合計   | 5,544円 |
|                                 |    | 送料     | 1,155円 |
|                                 |    | 手数料    | 0円     |
|                                 |    | 請求金額   | 6,699円 |

<備考>

振込先: 株式会社アシストリンク ※振込/振替手数料はお客様のご負担にてお願いいたします。  
みずほ銀行 大塚支店 普通 [REDACTED] 郵便振替 記号番号 [REDACTED]  
三菱UFJ銀行 池袋支店 普通 [REDACTED] 三井住友銀行 池袋東口支店 普通 [REDACTED]

出荷日: 2023/02/03 00:00  
発行日: 2023年02月06日

71-4

お買上げ明細書(納品書)

〒 577 - 8521  
大阪府東大阪市荒本北1-1-1  
東大阪市役所19F



販促・店舗用品 通販: ショップバルーン  
<https://www.shop-balloon.com/>

株式会社アシストリンク  
〒 108 - 0014  
東京都港区芝5丁目13番14号  
MAビル芝3 8F  
TEL: 03-6722-6815 FAX: 03-6722-6402  
Email: info@assistlink.co.jp



日本共産党東大阪市会議員団 様  
このたびはお買上げいただきありがとうございます。  
下記の内容にて納品させていただきます。  
ご確認いただきますよう、お願いいたします。

総合計金額 6,699 円

お買上げ明細

[お届け先]  
〒 577 - 8521  
大阪府東大阪市荒本北1-1-1  
東大阪市役所19F  
日本共産党東大阪市会議員団

[ご注文日] 2023/01/20 15:13

[注文番号] [REDACTED]

長岡 嘉一 様

| 商品名 / 商品コード                     | 数量 | 単価     | 金額(税込) |
|---------------------------------|----|--------|--------|
| ペーパーホルダーPH-5 (5本入) / 51237*** / | 1  | 5,544円 | 5,544円 |
|                                 |    | 商品合計   | 5,544円 |
|                                 |    | 送料     | 1,155円 |
|                                 |    | 手数料    | 0円     |
|                                 |    | 請求金額   | 6,699円 |

<備考>

出荷日: 2023/02/03 00:00  
発行日: 2023年02月06日

71-5

差出人: 販促・店舗用品 通販: ショップバルーン

送信日時: 2023年1月23日 11:21

宛先: 長岡 嘉一様

件名: 【販促・店舗用品 通販: ショップバルーン】入金確認済みのご報告

日本共産党東大阪市議員団

長岡 嘉一様

ショップバルーンをご利用いただき、ありがとうございます。  
ご入金・ご決済を確認いたしました。

ご注文いただいた商品の現時点での出荷予定日をお知らせいたします。

出荷予定日 : 2/3 (2/6着明記にて)

配達希望時間帯: 午前

※到着時間帯は、明記のみになります。

ご注文商品の発送完了後に、送付状のお問い合わせ番号をお知らせするメールをお送り致しますのでご確認下さい。

【ご注意事項】

ご注文時に入力された配達希望日・時間帯は、お届け日の約束や納期保障を承るものではありません。

ご了承ください。

\*\*\*\*\*

ご注文内容

\*\*\*\*\*

お客様コード

ご注文確認番号

代金支払方法: 銀行振込(三菱 UFJ)

配送希望日：23/02/06(月)

配送希望時間帯：午前(明記のみ)

メッセージ：

◎お客様情報

会社・ショップ名：日本共産党東大阪市会議員団

部署名：

お名前：長岡 嘉一 様

郵便番号：〒577-8521

ご住所：大阪府東大阪市荒本北 1-1-1 東大阪市役所 19F

電話番号：06-4309-3515

FAX 番号：--

◎お届け先

会社・ショップ名：日本共産党東大阪市会議員団

部署名：

お名前：長岡 嘉一 様

郵便番号：〒577-8521

ご住所：大阪府東大阪市荒本北 1-1-1 東大阪市役所 19F

電話番号：06-4309-3515

FAX 番号：--

\*\*\*\*\*

ご注文商品明細

\*\*\*\*\*

商品名: ペーパーホルダーPH-5 (5本入)

商品コード: 51237\*\*\*

数量: 1 個

金額: ￥ 5,544

-----  
小 計 ￥ 5,544 (うち消費税 ￥504)

送 料 ￥ 1,155

手数料 ￥ 0  
=====

=====  
合 計 ¥ 6,699

-----  
尚、荷物が予定日に届かない場合には、お手数ですがお早目に配達店へご連絡いただけますようお願いいたします。

-----  
【お届け日について】  
天候又は交通事情等によりご希望のお届け日、お届け時間帯に添えない場合もありますので予めご了承下さい。  
運送会社の約款により、配達が遅延した場合の保証はございません。

-----  
ショップバルーンに商品をご注文いただいた場合、本メールは、当サイトがご注文を受領したことを確認するものにすぎません。ショップバルーンが販売する商品については、商品が発送されたことをお知らせするメールを当サイトからお送りした時点で、当該商品のご購入についての契約が成立します。

--  
SHOP BALLOON=====

ショップバルーン <オーダー受付センター>  
営業時間(月～金) 9:00～12:00、13:00～17:00

〒108-0014 東京都港区芝5丁目13番14号  
MAビル芝3 8F  
TEL 03-6722-6815  
FAX 03-6722-6402  
<https://www.shop-balloon.com>  
運営:株式会社アシストリンク  
<https://www.assistlink.co.jp>

=====Organized by AssistLink

|   |                             |                    |
|---|-----------------------------|--------------------|
| <b>領収書貼付用紙</b>  |                             | No.<br>72-1        |
| <b>支出内容</b>   | <b>コピーチャージ料 (2022年12月度)</b> |                    |
| 総経費 <u>4,335 円</u>  | 政務活動費                       | 計上額 <u>4,287 円</u> |
| <p>※按分の場合は、按分の内容と政務活動費として計上する金額を記載すること。<br/>                 ※図書等の購入については、領収書で書名が確認できないときは余白に記載すること。<br/>                 ※その他、補足事項があるときは余白に記載すること。</p>                                   |                             | 按分率 ※              |
| <p>按分率は別紙より</p> <div style="border: 1px solid black; padding: 5px; width: fit-content; margin-left: auto; margin-right: auto;"> <math display="block">\frac{40,852}{41,306}</math> </div> |                             |                    |
| <p>注) 1 ページに複数枚の貼り付け可。ただし、重ならないように貼り付けること。</p>  |                             |                    |



| 年 月 日 | 摘 要           | お 支 払 金 額 | お 預 り 金 額   | 差 引 残 高 |
|-------|---------------|-----------|-------------|---------|
| 1     |               |           |             |         |
| 2     |               |           |             |         |
| 3     |               |           |             |         |
| 4     |               |           |             |         |
| 5     |               |           |             |         |
| 6     |               |           |             |         |
| 7     |               |           |             |         |
| 8     |               |           |             |         |
| 9     |               |           |             |         |
| 10    |               |           |             |         |
| 11    |               |           |             |         |
| 12    |               |           |             |         |
| 13    |               |           |             |         |
| 14    |               |           |             |         |
| 15    |               |           |             |         |
| 16    |               |           |             |         |
| 17    |               |           |             |         |
| 18    |               |           |             |         |
| 19    | 05-01-26 . 振替 | *4,335    | DF. ジャストリンク |         |
| 20    |               |           |             |         |
| 21    |               |           |             |         |
| 22    |               |           |             |         |
| 23    |               |           |             |         |
| 24    |               |           |             |         |

- 他店支払いの小切手等でご入金の際は、摘要欄にお払戻しができる予定日を表示します。  
お支払可能時刻は小切手等の種類により異なります。詳細は窓口にご照会ください。
- 本通帳の下記項目における金額・残高の単位について  
【項目名】 お支払金額・お預り金額・差引残高  
・外貨普通預金の場合、通帳見返し部に記載された通貨単位となります。  
・その他の預金の場合は、円単位となります。



|         |                     |                 |
|---------|---------------------|-----------------|
| 領収書貼付用紙 |                     | No.             |
| 支出内容    | Xサーバー管理料 (2023.1-3) | 20-1<br>1月27日   |
| 総経費     | 16,500円 政務活動経費 計上額  | 13,200円 按分率 80% |

※按分の場合は※按分の場合は、按分の内容と政務活動費として計上する金額を記載すること。  
 ※図書等の購入については、領収書で書名が確認できないときは余白に記載すること。  
 ※その他、補足事項があるときは余白に記載すること。

振込完了

⇒ ログアウト

振込を正常に受け付けました。

受付番号：20230127-001  
 受付日時：2023/01/27 11:42

|        |  |
|--------|--|
| 振込予定日  | 2023/01/27   |
| 振込先口座  | 三菱UFJ銀行<br>中もず支店<br>普通 [REDACTED]<br>フジキカク フジイ ヒロシ |
| 振込金額   | 16,500円  |
| 振込手数料  | 0円   |
| 引落金額合計 | 16,500円  |
| 引落口座   | 放出支店<br>普通 [REDACTED]                              |
| 振込依頼人名 | ニホンキヨウサントウヒガシオオサカシカ<br>イギインダン                      |
| 電話番号   | 06-4309-3515                                       |

注) 1 ページに複数枚の貼り付け可。ただし、重ならないように貼り付けること。

〒577-8521  
東大阪市荒本北1-1-1  
東大阪市役所内

日本共産党東大阪市会議員団様

請求書

70.2

PAGE 1 / 1

2023年01月20日

締切分 No.

00000882

編集プロダクション フジイ企画



〒590-0933 大阪府堺市堺区柳之町東1-1-7

KOKOレジデンスA-203

TEL 072-227-2790

FAX 072-227-2791

振込先：三菱UFJ銀行  
普通

中もず支店

下記の通り御請求申し上げます

| 前月御請求額 | 御入金額 | 前月繰越額 | 当月御買上額  | 消費税額   | 当月御請求額  |
|--------|------|-------|---------|--------|---------|
|        | ¥0   | ¥0    | ¥16,500 | ¥1,500 | ¥16,500 |

| 日付         | 受注番号 | 品名                         | 数量 | 単価    | 金額     |
|------------|------|----------------------------|----|-------|--------|
| 2023/01/20 |      | Xサーバー管理料 (2022年IV期=1・2・3月) | 3  | 5,000 | 15,000 |
|            |      | 外消費税                       |    |       | 1,500  |

No. 74-1

広聴費 活動記録簿

会派名とその経理責任者名 日本共産党東大阪市議員団 上原 賢作<sup>印</sup>

|       |                      |
|-------|----------------------|
| 年月日   | 2023年 2月22日 (水)      |
| 会議名称  | 市民要求懇談会              |
| 開催場所  | 東大阪市文化創造館2階 創造支援室 C4 |
| 参加人数  | 12人                  |
| 目的・内容 | 市民団体との意見交換および市政報告懇談  |

上記活動に要した経費の内訳を下記に記載する。

| 経費項目 | 支出明細                    | 金額   | 経費項目 | 支出明細 | 金額   |
|------|-------------------------|------|------|------|------|
| 広聴費  | 文化創造館 創造支援室 C4<br>会場使用料 | 720円 |      |      |      |
|      |                         |      |      |      |      |
|      |                         |      |      |      |      |
| 備考   | 支出合計                    |      |      |      | 720円 |

会議や研修等の開催通知・スケジュール等を添付すること。  
 ただし、添付できない理由がある場合は理由を明記すること。  
 報告資料等があれば別途保管すること。

# 運動と交流

【発行】2023. 2. 13

日本共産党東大阪市議員団

東大阪市役所 東大阪市荒本北 1-1-1 19 階

電話：06-4309-3515 FAX：06-4309-3516

ホームページ：http://www.jcp-higashiosaka.com

E-mail：jcp008higashiosaka@yahoo.co.jp

## 【 市民要求懇談会のご案内 】

日時 2月 22日 (水曜日)

18時 30分 より

場所 東大阪市立文化創造館 2 階

創造支援室 C4

3月議会を前にして、来年度の予算要望ほか、市民・民主団体の皆様のご意見をお聞きし議会に反映させるため、「市民要求懇談会」を開催いたします。

ご参加の際には、入館時の手指の消毒、マスクの着用にご協力ください。

日本共産党東大阪市議員団

当日の参加数を掌握するため、参加をご希望される方は、FAXまたはEメールで参加人数などをお知らせください。ご協力、よろしくお願いいたします。

貴団体名 \_\_\_\_\_

参加人数 \_\_\_\_\_

Iさん

補聴器補助については議会ではどんな議論になっているか？

交通移動支援について…民間の福祉運送事業との関係はどうか？

大阪バスの運行について

障害児教育の現状

Nさん

鳥居保育所→下の子が産まれると二園分離になるか転園に…

教員・講師の更新がうまく行っていない

講師不足→再任用おわりの教員を講師に 質の問題もある…

SSW増について…現場はSSWと会議する余裕がない

Kさん

中学校給食無料はいいことだ。私たちの要望が実現して嬉しい

引き続き小学校の無償化を求めていく

給食の残留農薬問題で要望していく

子ども医療費無料、トイレへの生理用品設置求めたい

Hさん

個人情報保護の条例が気になっている

保育所

福祉事務所の生活保護面接…水際対策行われているのではないか？

|                  |                        |                    |
|------------------|------------------------|--------------------|
| <b>領収書貼付用紙</b>   |                        | No.<br><b>74-4</b> |
| 支出内容             | <b>市民要求懇談会</b>         |                    |
| 総経費 <u>720 円</u> | 政務活動費 計上額 <u>720 円</u> | 按分率 <u>100%</u>    |

※按分の場合は、按分の内容と政務活動費として計上する金額を記載すること。  
 ※図書等の購入については、領収書で書名が確認できないときは余白に記載すること。  
 ※その他、補足事項があるときは余白に記載すること。

No. 22300504

2023年1月30日

日本共産党東大阪市議員団 様

**¥720**

但 施設利用料として

上記の金額正に領収いたしました



東大阪市御厨南二丁目3番4号  
**指定管理者 PFI東大阪文化創造館株式会社**  
 TEL 06-4307-5772 FAX 06-4307-5778

収入印紙



注) 1 ページに複数枚の貼り付け可。ただし、重ならないように貼り付けること。

74-5

許可番号 22300504

## 東大阪市文化創造館 使用許可書

〒 577-8521  
 (申請者) 住所 大阪府東大阪市荒本北1-1-1 市役所19階

フリガナ ニホンキョウサントウヒガシオオサカシカイギンダン  
 団体名 日本共産党東大阪市会議員団

フリガナ ウエハラ ケンサク  
 代表者 上原 賢作

2023年1月30日 申請のありました東大阪市文化創造館の施設の使用は、次のとおり許可します。

2023年1月30日

指定管理者 PFI東大阪文化創造館株式会社  
 東大阪市文化創造館 館長

| 行事名称           | 市民要求懇談会      | 入場料等の徴収     | 無  |    |      |
|----------------|--------------|-------------|----|----|------|
| 行事内容           | 市政報告と意見交換    | 車両搬入        | 無  |    |      |
|                |              | 火気等の使用      | 無  |    |      |
| 年月日(曜日)        | 使用施設         | 使用時間        | 人数 | 適用 | 利用料金 |
| 2023年02月22日(水) | 【203】創造支援室C4 | 18:00~21:00 | 15 | 平日 | ¥720 |
|                |              |             |    |    |      |
|                |              |             |    |    |      |
|                |              |             |    |    |      |
|                |              |             |    |    |      |
|                |              |             |    |    |      |
|                |              |             |    |    |      |
|                |              |             |    |    |      |
|                |              |             |    |    |      |
|                |              |             |    |    |      |
|                |              |             |    |    |      |
|                |              |             |    |    |      |
|                |              |             |    |    |      |
|                |              |             |    |    |      |
|                |              |             |    |    |      |
|                |              |             |    |    |      |
|                |              |             |    |    |      |
|                |              |             |    |    |      |
|                |              |             |    |    |      |
|                |              |             |    |    |      |
|                |              |             |    |    |      |
|                |              |             |    |    |      |
| 利用料金計          |              |             |    |    | ¥720 |

(注) 使用許可書は使用当日必ず持参してください。既納の利用料金の還付はいたしません。  
 「東大阪市文化創造館利用案内」の記載事項を守ってください。  
 暴力団の活動に使用されることにより当該暴力団の利益になると認めるときは、使用許可をせず、既になした使用の許可を取り消し、又は使用の中止を命じます。その判断をするに当たっては、暴力団員であるかどうか等について、大阪府警察本部又は大阪府下の各警察署長の意見を聴くことがあります。

|   |                          |                         |
|---|--------------------------|-------------------------|
| <b>領収書貼付用紙</b>  |                          | No.                     |
| <b>支出内容</b>   | <b>印刷機リース料 (2023. 2)</b> | 75-1                    |
| 総経費 <u>23,868 円</u> 政務活動費 計上額 <u>20,047 円</u>   |                          | 按分率 ※                   |
| <p>※按分の場合は、按分の内容と政務活動費として計上する金額を記載すること。<br/>                 ※図書等の購入については、領収書で書名が確認できないときは余白に記載すること。<br/>                 ※その他、補足事項があるときは余白に記載すること。</p> |                          |                         |
| 按分率は別紙より  |                          | $\frac{10,499}{12,500}$ |
| <p>注) 1 ページに複数枚の貼り付け可。ただし、重ならないように貼り付けること。</p>  |                          |                         |



| 年 月 日 | 摘要           | お支払金額   | お預り金額       | 差引残高 |
|-------|--------------|---------|-------------|------|
| 1     |              |         |             |      |
| 2     |              |         |             |      |
| 3     |              |         |             |      |
| 4     |              |         |             |      |
| 5     |              |         |             |      |
| 6     |              |         |             |      |
| 7     |              |         |             |      |
| 8     |              |         |             |      |
| 9     |              |         |             |      |
| 10    |              |         |             |      |
| 11    |              |         |             |      |
| 12    |              |         |             |      |
| 13    |              |         |             |      |
| 14    |              |         |             |      |
| 15    |              |         |             |      |
| 16    |              |         |             |      |
| 17    |              |         |             |      |
| 18    |              |         |             |      |
| 19    |              |         |             |      |
| 20    | 05-02-03 .振替 | *23,868 | シブ-プロファイナンス |      |
| 21    |              |         |             |      |
| 22    |              |         |             |      |
| 23    |              |         |             |      |
| 24    |              |         |             |      |

○他店支払いの小切手等でご入金の際は、摘要欄にお払戻しができる予定日を表示します。  
お支払可能時刻は小切手等の種類により異なります。詳細は窓口にご照会ください。  
○本通帳の下記項目における金額・残高の単位について  
〔項目名〕 お支払金額・お預り金額・差引残高  
・外貨普通預金の場合、通帳見返し部に記載された通貨単位となります。  
・その他の預金の場合は、円単位となります。

| 領収書貼付用紙   |                         | No.     |
|---|-------------------------|---------|
| 支出内容  | コピー機リース料 (2023. 2)      | 76-1    |
| 総経費   | 43,780円 政務活動費 計上額       | 43,298円 |
|   |                         | 按分率 ※   |
| <p>※按分の場合は、按分の内容と政務活動費として計上する金額を記載すること。<br/>                 ※図書等の購入については、領収書で書名が確認できないときは余白に記載すること。<br/>                 ※その他、補足事項があるときは余白に記載すること。</p> |                         |         |
| 按分率は別紙より  | <u>40.852</u><br>41,306 |         |
| <p>注) 1 ページに複数枚の貼り付け可。ただし、重ならないように貼り付けること。</p>  |                         |         |

| 年 月 日 | 摘 要      | お支払金額   | お預り金額      | 差引残高 |
|-------|----------|---------|------------|------|
| 1     |          |         |            |      |
| 2     |          |         |            |      |
| 3     |          |         |            |      |
| 4     |          |         |            |      |
| 5     |          |         |            |      |
| 6     |          |         |            |      |
| 7     |          |         |            |      |
| 8     |          |         |            |      |
| 9     |          |         |            |      |
| 10    |          |         |            |      |
| 11    |          |         |            |      |
| 12    |          |         |            |      |
| 13    |          |         |            |      |
| 14    |          |         |            |      |
| 15    |          |         |            |      |
| 16    |          |         |            |      |
| 17    |          |         |            |      |
| 18    |          |         |            |      |
| 19    |          |         |            |      |
| 20    |          |         |            |      |
| 21    | 02-03 振替 | *43,780 | シーブ°ファイナンス |      |
| 22    |          |         |            |      |
| 23    |          |         |            |      |
| 24    |          |         |            |      |

- 他店支払いの小切手等でご入金の際は、摘要欄にお払戻しができる予定日を表示します。  
お支払可能時刻は小切手等の種類により異なります。詳細は窓口にご照会ください。
- 本通帳の下記項目における金額・残高の単位について  
〔項目名〕 お支払金額・お預り金額・差引残高  
・外貨普通預金の場合、通帳見返し部に記載された通貨単位となります。  
・その他の預金の場合は、円単位となります。

|                |                          |   |
|----------------|--------------------------|---|
| <b>領収書貼付用紙</b> |                          | No. <span style="float: right;">77</span> |
| 支出内容           | <b>朝日新聞・日刊工業新聞1月分</b>    | 2月6日                                      |
| 総経費            | <u>9,400円</u> 政務活動経費 計上額 | 按分率 <b>100%</b>                           |

※按分の場合は※按分の場合は、按分の内容と政務活動費として計上する金額を記載すること。  
 ※図書等の購入については、領収書で書名が確認できないときは余白に記載すること。  
 ※その他、補足事項があるときは余白に記載すること。

**ASA** 2023年 1月 領収証 06.10.14  
 顧客No. XXXXXXXXXX  
 東大阪市荒本北 1-1-1

日本共産党 東大阪市議員団 様

| 購読銘柄    | 部数 | 金額    | 本体額   | 領収金額             |
|---------|----|-------|-------|------------------|
| ※朝日朝刊   | 1  | 4,200 | 3,888 | <b>¥9,400</b>    |
| ※日刊工業新聞 | 1  | 5,200 | 4,815 |                  |
|         |    |       |       | 8%対象 8,703 税 697 |

朝刊又は夕刊の配達アルバイトを募集しています。  
 お問い合わせは06-6961-6590 本店へ。

※は軽減税率対象  
 ㈱あさひやまもと 鴻池支店  
 東大阪市箕輪3丁目1-38

TEL:072-962-9747 FAX:072-962-9748



注) 1 ページに複数枚の貼り付け可。ただし、重ならないように貼り付けること。

|                |                             |                 |
|----------------|-----------------------------|-----------------|
| <b>領収書貼付用紙</b> |                             | No.<br>78       |
| 支出内容           | 誰にもわかる社会生活六法-法律相談Q&A-(追録80) | 2月13日           |
| 総経費            | 5,738円 政務活動経費 計上額           | 按分率 <b>100%</b> |

※按分の場合※按分の場合は、按分の内容と政務活動費として計上する金額を記載すること。  
 ※図書等の購入については、領収書で書名が確認できないときは余白に記載すること。  
 ※その他、補足事項があるときは余白に記載すること。

ご納本NO. 1266904492

**請求書**

下記のとおりご請求申し上げます

2022年 12月 23日

| 書籍名                     | 追録号数 | 数量 | 単価   | 金額   | 摘要        |
|-------------------------|------|----|------|------|-----------|
| 誰にもわかる社会生活六法-法律相談Q&A-   | 80   | 1  | 5738 | 5738 |           |
| (10%対象 5,738円 消費税 521円) |      |    |      |      |           |
|                         |      |    |      | 合計金額 | 5738 (税込) |

払込受領証  
(コンビニエンスストア用)

払込氏名  
 日本共産党 東大阪市  
 会議員団 様

金額  
 5,738円

受取人  
 新日本法規出版株式会社

会社印

577-0011

東大阪市荒本北1-1-1

東大阪市役所内19F  
 共産党議員控室  
 日本共産党 東大阪市会議員団 様

344\*0080-0  
 生活六法

お客様No

1部

新日本法規出版株式会社

代表取締役社長 謙

〒460-8455 名古屋市中区栄一丁目23番20号  
 ご照会先 電話<06>6942-5221 (代)

指定業者コード

取引銀行 りそな銀行北浜支店

当座

755- 113

注) 1 ページに複数枚の貼り付け可。ただし、重ならないように貼り付けること。

|   |                                      |                 |
|---|--------------------------------------|-----------------|
| <b>領収書貼付用紙</b>  |                                      | No.<br>79       |
| 支出内容  | <b>Q&amp;A 子どもをめぐる法律相談 (追録39・40)</b> | 2月17日           |
| 総経費   | <b>9,338円</b> 政務活動経費 計上額             | 按分率 <b>100%</b> |
| ※按分の場合は※按分の場合は、按分の内容と政務活動費として計上する金額を記載すること。<br>※図書等の購入については、領収書で書名が確認できないときは余白に記載すること。<br>※その他、補足事項があるときは余白に記載すること。 |                                      |                 |

ご納本NO. 1297004479

2023年 2月 13日

**請求書**

下記のとおりご請求申しあげます

| 書籍名                     | 追録号数 | 数量 | 単価   | 金額   | 摘要        |
|-------------------------|------|----|------|------|-----------|
| Q&A 子どもをめぐる法律相談         | 39   | 1  | 4716 | 4716 |           |
|                         | 40   | 1  | 4622 | 4622 |           |
| (10%対象 9,338円 消費税 848円) |      |    |      |      |           |
|                         |      |    |      | 合計金額 | 9338 (税込) |

**払込受領証**  
(コンビニエンスストア用)

払込人氏名  
日本共産党 東大阪市  
会議員団 様

金額  
9,338円

受取人  
新日本法規出版株式会社

受領印  
23.2.17

577-0011

東大阪市荒本北1-1-1

東大阪市役所内19F

共産党議員控室

日本共産党 東大阪市会議員団 様

605\*0039-0-0040-0

子ども法律

お客様No

1部

新日本法規出版株式会社

代表取締役社長 室 謙

〒460-8455 名古屋市中区栄一丁目23番20号  
ご照会先 電話<06>6942-5221 (代)

指定業者コード

取引銀行 りそな銀行北浜支店

当座

721-147

注) 1ページに複数枚の貼り付け可。ただし、重ならないように貼り付けること。

|  |                 |                         |
|--|-----------------|-------------------------|
| <b>領収書貼付用紙</b>   |                 | No.                     |
| 支出内容   | <b>国交省要請交通費</b> | 2月18日<br>2月20日          |
| 総経費  | 41,872円         | 政務活動経費 計上額              |
|  |                 | 41,872円                 |
|  |                 | 按分率 100%                |
| <p>※按分の場合は※按分の場合は、按分の内容と政務活動費として計上する金額を記載すること。<br/>                 ※図書等の購入については、領収書で書名が確認できないときは余白に記載すること。<br/>                 ※その他、補足事項があるときは余白に記載すること。</p> |                 |                         |
| JR 俊徳道⇄東京  | 20,600円         | 2人分 41,200円             |
| 東京⇄国会議事堂前  | 336円            | 2人分 672円 ICカードのため利用収書なし |
| <p>注) 1 ページに複数枚の貼り付け可。ただし、重ならないように貼り付けること。</p>   |                 |                         |

様式第10(第6条第3項関係)

No. 80-2

要請・陳情活動費 活動記録簿

会派名とその経理責任者名 日本共産党東大阪市会議員団 長岡嘉一



|       |                           |
|-------|---------------------------|
| 年月日   | 2023年2月20日(月) 15:00~16:00 |
| 場所    | 衆議院第一会館 会議室               |
| 相手方   | 国土交通省                     |
| 参加人数  | 2人(上原賢作、長岡嘉一)             |
| 目的・内容 | 近鉄大阪線の高架化にかかる陳情・要請        |

上記活動に要した経費の内訳を下記に記載する。

| 経費項目       | 支出明細                       | 金額              | 経費項目 | 支出明細 | 金額      |
|------------|----------------------------|-----------------|------|------|---------|
| 交通費<br>2人分 | JR 俊徳道⇄東京<br>東京⇄国会議事堂<br>前 | 41,200円<br>672円 |      |      |         |
|            |                            |                 |      |      |         |
|            |                            |                 |      |      |         |
| 備考         |                            |                 | 支出合計 |      | 41,872円 |

上記活動のスケジュールや要請文、陳情書等を添付すること。  
ただし、添付できない理由がある場合は理由を明記すること。





# 高架についてのアンケート

1. 俊徳道～久宝寺口駅間の踏切で支障を感じたことがありますか？

ある          ない          どちらとも言えない

2. 具体的に踏切でどんな点に不満を感じたり、困っていますか？

列車が来ないのに遮断時間が長いのでイライラする

踏切を渡りきるまでに遮断機が下りて怖い

踏切待ちが長く、交通渋滞になる

踏切が狭く、車の通過するので歩行者にとって危険

踏切にデコボコがあり、車いすやシルバーカー、ベビーカーでの通行がしにくい

その他

3. 踏切で危険を感じた経験のある方は、具体的に記入して下さい

4. 近鉄大阪線 俊徳道～久宝寺口駅間の高架化を進めることについてどう思いますか？

賛成          反対          どちらとも言えない

5. 高架化を進めることに「賛成」の方におたずねします。

高架化には多額の費用と年月が必要です。当面の対策として、「踏切の拡幅」「横断歩道橋の設置」「橋上駅舎」などの改善策が必要と思いますか？

必要          高架にするので必要ない          どちらとも言えない

2月17日時点で474人から回答

上段は実数  
下段は割合(%)

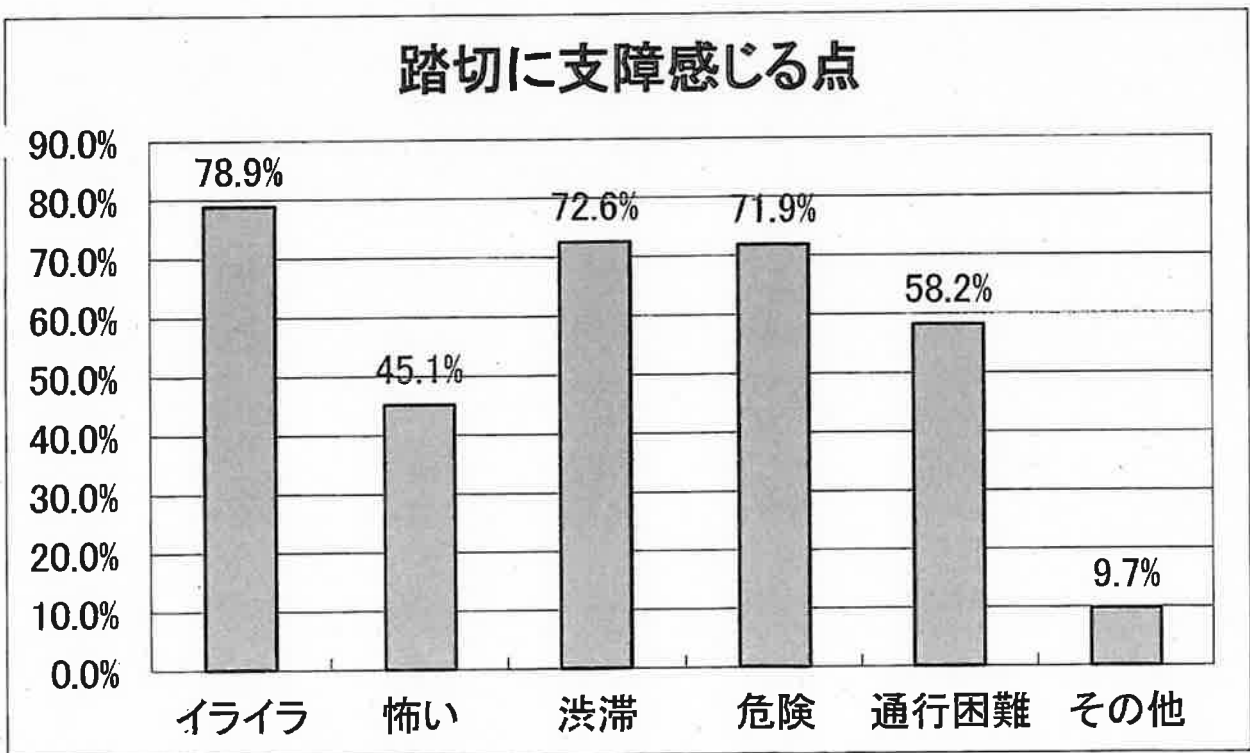
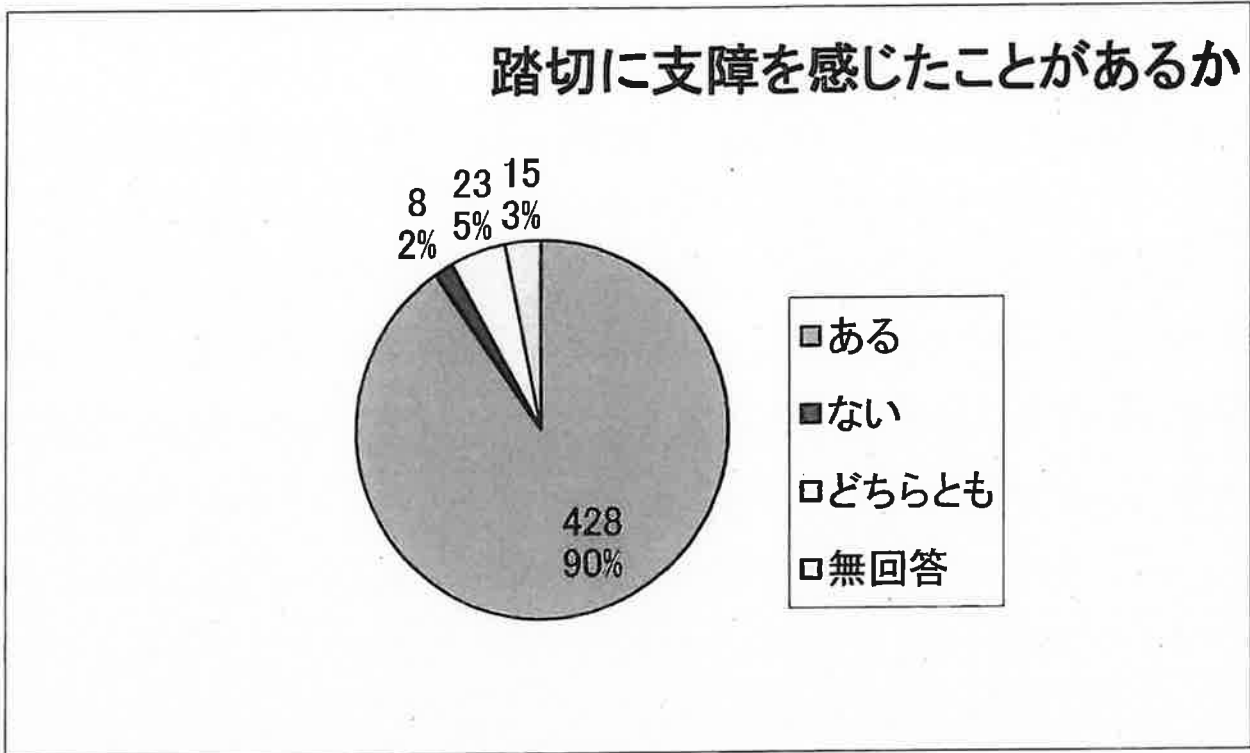

### 近鉄大阪線高架化に対して

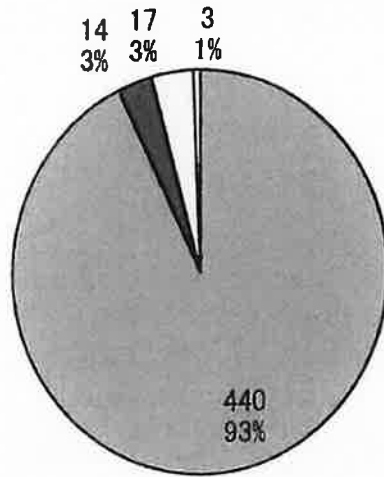

- 賛成
- 反対
- どちらとも
- 無回答

### 高架に賛成のうち、当面の対策必要か

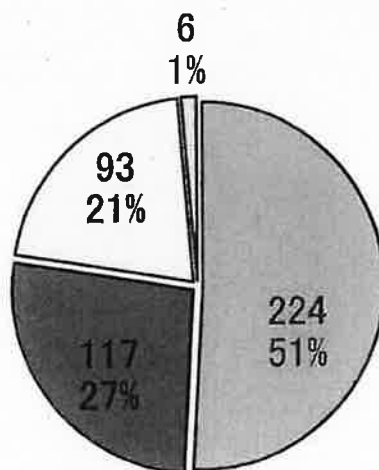

- 必要
- 必要ない
- どちらとも
- 無回答

## 「高架についてのアンケート」の「危険を感じた経験」の書き込み一覧

- 踏切の中で高齢者の方が渡り切れない状況だった！！（70代）
- ヒールのかかとがはまってしまって焦りました（30代）
- 一度遮断すると時間が長いため、子供を乗せた自転車が多くなり、渡る時危険である。早急に対応をしていただきたい。（50代）
- 車で踏切内に入った時遮断機がおりそうになって怖かった。先もうしろも踏切まちの車でいっぱい狭い。自転車や歩行者、車の区別がない（60代）
- 足に不具合があった時に遮断機が早く下りて焦る怖い。又長く待って一旦踏切が開き、渡り始めた途端に遮断機が下り始めたり中々電車が来ないので長く踏切がしまっていたりタイミングの悪い時もある（80代以上）
- 高齢者が踏切を渡り切るまでに遮断機がおりてしまい、元気な私が遮断機を手で持ち上げて通してあげた事が1回や2回ではない。踏切のカチンカチンの音で人が走って踏切を渡ったり、車が一時停止しないで渡ったりするので踏切を出たところで事故がおこりそうで怖い。しかし、踏切で遮断機がおりる間に走りたい気持ちは良くわかる。これをのがしたらいつ渡れるかわからないから。  
追伸、事故があった時は電車が何時間も来ないにもかかわらず遮断機がおりっぱなしで上がらない。（70代）
- 弥刀駅踏切を車で通過中スーパーから自転車が飛び出して来て怖い思いをしました。（60代）
- 狭い道で自転車と歩行者がすれちがうのでよけて歩かなくてはいけないので、歩きにくい。勢いよく自転車が来るので怖い（40代）
- やっと踏切があがったのでわたろうとすると交通渋滞で歩行できなかった。自転車でわたるとき、遮断機が下りて困りました。手で遮断機をあげて自転車を片手で……あと電車が来ました。こわかったです。（80代以上）
- 踏切内で自転車がこけた。遮断機が下りているのに渡り切れない人をたびたび見かける。（80代以上）
- 狭いため、人が多いときに、踏切の遮断機がおりてくると自由に前にすすめないため、渡り切るのがギリギリになる。弥刀駅横の踏切は歩行者用の狭い道と大きい道に分かれているが、その間が段差で、そこに自転車がはさまって、こけてるのを見た。結構危ない（20代以下）
- 閉まっている時間が長く、やっと開いてもすぐに閉まる時があり、自転車が遮断機にあたりそうになったことがある。また多勢の時は渡り切れない人がいる。（40代）
- 車両についても難渋し、イラついたドライバーが危険運転をする（70代）
- 小さな子供もよく通るし、自転車も多いので高架化になったほうが絶対に良いと感じる（30代）
- 踏切幅の狭い所を車とのすれ違い時、自転車で転倒、踏切中で足を骨折して動けなくなり、踏切の遮断機が下りてもうすこしで電車にはねられる所だった。狭い踏切ですぐにしゃ断機が降りてくる為、車や自転車がいっせいに踏切内に入る為事故が多い。（不明）

- お年寄りが渡り切れず遮断機を上げて助けたことがある。(不明)
- お年寄りが前方にいたらヒヤヒヤする。本人はそれ以上だと思う ・車、自転車、ベビーカー、歩行者、同時に渡る。危険極まりない(60代)
- 自分ではないが、年配の方が渡り切れず遮断機がおりてそこにいた人が遮断機を上げていてヒヤヒヤしたことがあります。特に長瀬駅では待つ時間が長く、イライラする。早く高架化しないか以前からずっと思っていました。(不明)
- 渡り切るまでに遮断機が下りてしまう。 ・渡り切れなかった人を出してあげた。(30代)
- 足がわるく、踏切を渡りきれない。なんども躓きそうになり恐くなります。(80代以上)
- 弥刀駅第一号踏切でやっと開いた所、車も両方から人も往来し、自転車で端っこを走っていた時、人の波に押されてジャリの線路に落とされそうになって身の危険を感じました(バランスを失いおりたけど危なかった)(60代)
- お年寄りの方や足の不自由な方や自転車に乗っている人で踏切内で渡り切れずに困っている人をよく見かける。危険だと思う。奈良線は全て？高架になっているのに、かなり以前から高架の(大阪線)話が出ているのに未だ達成されていないのはとても残念だと思っています。(60代)
- 車イスが踏切のスキマにタイヤがハマって転倒している老人がいた。私もベビーカーが踏切にハマってこわい思いをした。(20代以下)
- ①手押車の高齢者がレールの間に車輪が入り、困っている時があった。②つえの利用者にとっても歩行上支障となっている。③列車通過後、車も急ぐのであわてて渡ろうとするので思いのほかスピードが出ている。(70代)
- 長瀬2号は一方通行になっているが長瀬1号・3号・4号は相方向通行なのでこれらを一方通行にすべき。高架になればすべて解決するのだが。あと歩行者、自転車も含めてモラル低い。(60代)
- 渡り切るまでに遮断機が下りて自転車の後部席にあたりこけた事がある。 ・人身事故の防止にもなります。事故後を何回も見ています。学生が多い駅です。若い命を守ってほしいです。お願いします。(50代)
- 以前、長瀬駅や弥刀駅の踏切で、車椅子の方の前輪が溝にはまった時は、車椅子の前を持ち上げてはずしてあげたことがあります。又、遮断機の下りている時間が長く、乗りたい列車に乗れなくていららすることは今もあります。今はバスの時間があえば八戸ノ里駅まで行っています。(80代以上)
- 車で踏切を通る時に朝は危険を感じる時があります。(不明)
- 私自身はありません。昨年、目の不自由な方が踏切内で立ち往生している現場を見ました。遮断機がおりた状況で(反対側でしたたが)あぶないと思った。駅員さんがモニターを見ているのか？人員が不足しているのか。(70代)
- 自転車で渡っていて踏切内に閉じ込められて、電車に轢かれそうになった。(50代)
- JR線でのことですが、電動カートが脱輪して電車にはねられた事故があったらしいです。僕も踏

切の↓の部分に自転車や車イスのタイヤがはまっているのを見たことがある。(不明)

●70ですので私たちには出来ても渡ることはないと思いますが早く作ってほしいと思います。こけた車が何度かあります。とにかく踏切待ちが長いです(70代)

●踏切待ちが長いあとは“又ならないうちに”と皆急ぐため車も強引に通り、そのため線路のジャリ石の所によけながら危ないため歩くことがあります。高齢者なら間違いなく転倒すると思います。(50代)

●ショッピングカートのタイヤが線路の溝にはまり危険だと思った。早期に高架化を切に願います(50代)

●娘の同級生が踏切事故でなくなられた。あの踏切さえなければと何度思ったことか(60代)

●弥刀駅踏切でベビーカーの車輪がよく引っかかる。引っかかる所が何カ所もあるためとても怖い。渡りきるまで距離があるので、途中で鳴りだした際はなんとかかかついで渡ることもある。(30代)

●自分自身ではないが、高齢の男性の長ぐつがはさまって抜けず、まわりの方が助け大事には至らなかったが、危険だと思った。(60代)

●老人が多いのでキャリーカー、自転車を押したまま、渡り切れないケースがある。何度か手助けした。(不明)

●高架がいいかどうかはわかりませんが、なんらかの対策をしないと、本当にしんどく不便できけんです。(60代)

●遮断機が上がっても沢山の人が待っているので渡りきる間に又、電車が近づいて来て踏切の中に残された事が何回もある。身の危険を感じた。(70代)

●車にひかれそうになったことがある(歩行時) ・歩行者が多い時、渡り切るまでに遮断機が下りる(運転中)(30代)

●近鉄大阪線(俊徳道～久宝寺口駅間)高架工事が進まない現状では、歩行者が危険な状態に置かれています。長瀬駅周辺道路の改善を早急にお願いします。特に俊徳道第五号踏切から長瀬第一号踏切間の線路沿の道路は、車両の抜け道となっているため非常に交通量が多く、自動車・自転車・歩行者が混沌として、いつ交通事故が起こってもおかしくない状態です。下記に問題点を列記します。

①俊徳道第五号踏切 車道と歩道が分離しているが、車の交通量が多く自転車が細い歩道を走行している。横断歩道が踏切より離れているため、歩道と車道を分けている柵を乗り越えて道路を横断する歩行者が多い。

②長瀬駅～長瀬第一号踏切間 線路沿に歩道があるが、一部途切れる部分あり一旦車道を歩く必要があります。車道は十分な横幅がある為、常時駐車車両があり道幅が狭くなり歩行者は自動車・自転車が走行する車道を歩く必要があります。反対側歩道には、自転車が駐輪されている為、歩行が困難な状態です。特に夜間は照明が少なく非常に危険な状態です。

③長瀬第一号踏切 踏切が五叉路の交差点に接している為、自動車・自転車・歩行者が入り乱れて横断しています。特に2方向の道路が坂道のため、自転車が高速で侵入して危ない。歩道がこの踏切で途切れる為、遮断機が下りている状態では歩行者の待機場所がない。

④長瀬駅前 歩道に植樹帯があり狭く歩きづらい、駐車車両があり自転車が走行困難。

思いつくまま列記させていただきましたが、高架化が長期間に及ぶのであれば付近の歩行者の安全確保を至急お願いします。踏切ばかりではなく付近の交通事情にも目を向けてください。すぐにでも

改善できる箇所があると思います。ぜひ視察していただき、行政（警察、市役所等）との協議をお願いいたします。（60代）

- 車と自転車、人が同時に両方向から渡るのでいつも危険を感じます（70代）
- 踏切に入ったとたん警報器がなると（線路を）4本も渡らないといけないのでかなりあせる。その上に地面がデコボコなので足元がこわい！！せめて地面を線路と平らにしてほしい（60代）
- 車いすの母を押して歩くとガタガタするので母への負担もかかる。車輪が溝に入りそうで怖い。お年寄が何度も渡ろうとしてもすぐに警報が鳴って元にもどって行く姿をよく見る（50代）
- 車の横を自転車で走る時、バランスをくずし、転倒しそうになった。（60代）
- ベビーカーを押して渡る時に、線路にひっかかってこわい思いをしたことがあります。（40代）
- とにかく自動車が早く渡ろうとする為に歩行者は安全に渡れない。早く高架にして頂きたいです。（50代）
- 踏切にデコボコがあり、自転車でコケました。（70代）
- 長瀬駅踏切…踏切を通過してくる車がドマーニビルと駐輪場の間の横断歩道で停止しない。停止しにくい道路となっている。お地蔵さんと弥刀神社踏切も通園の為、うしろに子どもさんを乗せた自転車、車と接触しそうになり危険！弥刀駅前踏切は長くて、高齢者の方、渡りきれない危険あり。こんな危険な状態をいつまで放置するのかが理解しがたいです。命が失われないように（60代）
- 長時間踏切が開かず、一度開いたら絶対渡りたいと思うので、後の方に渡り始めた自転車の高齢者が遮断機に引っかかって危なかった様子を目撃しました。手押し車（高齢者の）のタイヤが引っかかって動けなくなっているのも助けた事があります。（40代）
- 狭くて車で通行時、歩行者や対向車とぶつかりそうでこわい！（50代）
- お年寄りの方が遮断機が下りてしまうまでに渡り終えていない時を目にした時。通り過ぎて行く電車のスピードを感じる時（60代）
- 朝、踏切が渋滞し、通園、通勤、通学に困っている人が多数いる（60代）
- バーが早く下がりすぎ（80代以上）
- 高齢の方が自転車を押して通行していた際、遮断機が下りてしまい、周囲の人と助けたが自転車と高齢者が通れるように遮断機を持ち上げるのが重くて大変だった。（50代）
- 俊徳道3号踏切で歩行者・自転車と勢いよく走行する車と接触しそうになり危険を感じた。（50代）
- 自転車や歩行者が横並びにゆっくりと踏切を渡るうしろについて車を運転しているとき、警報器が鳴ったりすると危険を感じます。（80代以上）
- 横断するのを急ぐあまり、線路の溝に手押し車の車輪を脱輪させてしまう高齢者を数回見かけました。すぐに遮断機が下りてきてまわりの人たちが助けていました。（50代）



- 弥刀駅西側の踏切は、車・人の交通量に対して「距離が長い」「幅が狭い」「源氏ヶ丘側の道路が狭く、車の往来がしにくい」ので、車と人がぶつかりそうになる。・下記5の対策が早急に必要と思われる。特にタイヤの乱れでいつもならあく時間にしまると通勤・通学者が電車に乗るためにくぐったり、車がいてもかまわず走り出すので非常に危険（30代）
- 長瀬第1号の踏切では、線路の西側が交差点となっており、踏切内での車が立ち往生する可能性高い（人・自転車・車がつっ込みあう）（60代）
- 人は右、車は左を認識してない方が多いです。電車が過ぎるといっせいにスタート、踏切上で混雑？ってなことが多いです。（70代）
- 踏切のデコボコに靴がはまり怖かった。（70代）
- 車椅子やシルバーカーの脱輪。足が不自由なのでもう少し渡り切るまで時間がほしい。（70代）
- 遮断機が上がりながらカンカンなっている時がある。十分な時間がない時は下ろしたままの方が安全と思います（60代）
- 長い時間、遮断機がおりているのでその間に多くの人があいたときに一気に渡るので車も通ると危険！（40代）
- 子供が2～3才の頃、線路の間に靴がはさまり、足が抜けなくてあわてている時に、踏切の遮断機が降り始め、本当に怖い思いをしました。（60代）
- おとしよりのシルバーカーが線路にかかって押しにくいのを見て助けた事がありました（70代）
- シルバーカーを押している高齢者が踏切を渡り切れずに遮断機を押し上げてもらっている光景を目にする事が増えました。（60代）
- 生協病院の前の踏切を車両通行禁止にするよう、近鉄と警察に交渉する事。今スグに。危ない！！（不明）
- 長瀬駅。歩行者、自転車のマナー最悪。踏切付近での違法駐車（特に雨の日）、踏切の横たん（歩行者、自転車）（50代）
- 踏切が上がるのがおそい（70代）
- 踏切の所が高く（道路より）なっているので困る（70代）
- 踏切がせまいので子ども（自転車）と車が接触しているのをみたことがある。高齢者の方がわたりきれず踏切が閉まってしまった。（40代）
- ベビーカーが段差に引っかかり、ひやっとした。（20代以下）
- ベビーカーを押して踏切を渡った時、デコボコのせいで時間がかかるのに遮断機がおりてきた（20代以下）
- 待ち時間が長い、乗りたい電車に乗れない、お年寄りが通行するのに大変（60代）
- 見通しが悪く、車での通行が危険。横断した先の対向車が見えない。（不明）

- 弥刀2号踏切の閉そく時間が特に長いゆえ警報器が鳴っても踏切をわたる者が多く、列車が緊急停止することがよくあります（50代）
- 自転車も歩行者も一緒に通るので危険をいつも感じます。（60代）
- 遮断機を必死でもち上げてくださった（70代）
- ベビーカーが溝にはまり、渡るのに時間がかかった。（30代）
- 老人（母親）には渡り切る自信がないと聞いている。デコボコと短い時間のため。（60代）
- 自転車に乗っていて道が狭く、歩行者にぶつかりそうになった。（20代以下）
- 高齢の人が踏切が渡り切れず遮断機がおりて困っていた。事故があると、俊徳から久宝寺駅間の踏切で電車が来ていないにもかかわらず全踏切の遮断機が降りて通れなくなる。なので学生などは手で遮断機を上げて通っている（不明）
- 線路にシルバーカーの車輪がはまり助けてもらったことがあります。嬉しくてお礼にお金を渡しました（60代）
- 長瀬1号踏切で自転車がスピードを出して（坂道の為出やすい）渡ろうとするため、歩いているとぶつかりそうになる。（50代）
- 踏切がデコボコで歩行器のタイヤが入ってしまい、チンチンと遮断機がおりてきて、すごく怖いめにあいました！！（70代）
- 踏切を渡り切るまでに遮断機が下りてくるのに恐怖を感じ、いつも遮断機が上がった時に、走って（早歩き）渡っている。（20代以下）
- 弥刀駅の一つ長瀬よりの踏切で立ち往生しているトラックに遮断機を持ち上げて、はよ通り…と言ったことがある。（70代）
- 長瀬駅の南側踏切で自転車に乗ってAM8:30頃西側へ渡る時、踏切の前ギリギリまで自転車に子供をのせたママチャリの自転車で、開くと同時に、歩いて渡る人、車、自転車、殺気立っている！！（60代）
- 渡る時いつも危険を感じる。踏切を渡った後も前後左右があぶないと感じる（70代）
- 自転車及び歩いていても一番外になるので足が躓いたりしたら歩くのにあせる（50代）
- 何度か足の悪い方等が困られているのを目撃して遮断機を少しの時間上げた事がありました（70代）
- 前が混んでて渡りきれず、遮断機が下り危険を感じた（80代以上）
- 先頭車両にいたが発車寸前、目の前の踏切を無理に車が渡り、遮断機が下りかけていたのにひっきり、電車の運転手が確認しに行くなど遅延につながった。是非すすめてほしい！発車していたら危なかった。線路付近に新しい建物が立つたびに何故高架のために買い取りしておかないのかと思う。あとの立ちのきが大変そうなのに。（不明）

- 自転車をおりて通りますが反対側から自転車や車が通りにくいです。アブナイです（70代）
- 朝の登校時間に高校生や大学生が踏切を渡る為に自転車をスピードを出して渡ってくる。ぶつかりそうになり（こちらは幼児を乗せている）とても危険。毎日ヒヤヒヤする（40代）
- 車の量が多、立ち往生して危険だった。（60代）
- シルバーカーを使っています。前の車輪がはまりそうになりまっすぐわたれません（80代以上）
- 長瀬駅の踏切は遮断がかなり長すぎる！（70代）
- 昨年1年だけでも以下の体験をしている。①2022年3月、遮断機が降りているのに自転車で踏切内から出られなく立往生している老人を引っぱり出した。恐ろしかった！②2022年？月、弥刀で車両遅延があったためと思われるが踏切が約10分間開かず、その間、救急車が救急のランプをまわしながら踏切で約5分待たされていた。頭に来てその直後に近鉄へ抗議の電話を入れた。（60代）
- 対向者や自転車とぶつかる。（80代以上）
- 自転車がトラックをよけて踏切横に落ちた（40代）
- 杖を持った高齢者がデコボコに杖をはさまないか心配。又、渡りきれないのではとハラハラする。私も65才を過ぎ高齢者に近くこれからが不安です（60代）
- 余り感じた事は有りませんが、そのうち、大事故になるのではと思っている。住んで40年以上、当事から話が有るが何由進展しないのか？（60代）
- 踏切が長いせいで、列車の発車時刻ギリギリになり、走る人が多くいて、つかれることもある。（不明）
- みんなイライラしてるのでスピード（自転車）出てることがありこわい思いをした。押し車の車輪がはまってこわい。（80代以上）
- 令和5年1月21日（土）、弥刀駅の踏切中央で年配の女性がつまずいて倒れる。身近な人3~4人救助する。今始まったことではない。（70代）
- 特にないが、自転車や人が多く通るときは車で渡るとき、それを待たなければ怖い。遮断機を無理に上げて渡ろうとする人がいて危険です。（70代）
- 以前、孫をベビーカーにのせて横断したとき、ひっかかってしまってあせった事もあります。車も通るので渡るのにすごく気がつかいます。孫が踏切を渡って通学しています。すごく心配です。（60代）
- 列車の通過具合にもよるが、開いた後、歩行すると、すぐ閉鎖することがある。渡り切れなく、急ぐ時は大変である。過去に高架の話が出たが、駅前商店街が反対した。商店街も多くはつぶれた。地域の発展には高架が必要（70代）
- 弥刀駅近くの踏切、巾も狭く、歩行者もゆっくり歩かし、渡りかけた時にカンカン音が鳴りしまいかけ、あわててバックをして事なきを得ました。巾も狭く右折の車などもありかなり危ない経験しました。（60代）

- 過去に仕事で通った時、踏切内に高齢の方が踏切が下りてゐるのに居て、呼び戻しても戻らず中に入りながら呼び戻した事があり怖かったです。実現宜しくお願いします（60代）
- 車椅子の方が困っておられたのを見たことがあります。（50代）
- 警報器が踏切を渡っている時、鳴り出すとあせってしまい、躓きそうになった（70代）
- 歩行者、自転車が踏切内で殺到し、一時滞留して危険を感じました。（40代）
- 手押し車を押しているおばあさんが踏切の中に入った所で、閉まってしまって危険を感じた。（50代）
- 車椅子、自分でこげない（60代）
- 弥刀駅踏切でスーパーサンコーへ行く途中遮断機が下りてきて前は詰まり後は動けず、「キンコンキンコン」、本当に怖い思いを何度もしています。特に車、人の通行が多い所で電車の急停車を見えています。何十年も前から話しは出ていますが一向に進みません。死人が出ないと動かないですね。（70代）
- 踏切の手前が坂になっているので足の悪い私は少したいへん。雨の日、線路がこわい。（80代以上）
- 遮断時間が長い時は回送電車 comes 時です。イライラして待っているとやっぱり回送電車です。これって、何とか早く開けてもらえませんか？（不明）
- 生協病院へ車や自転車で南へ曲がる時、怖すぎです。50年前に商店街があり、高架化に反対されたと聞いております。（40代）
- 以前腰痛の時、弥刀の踏切を渡るのに長いので渡り切れるか命がけでしたのおぼえています（80代以上）
- 渡り切る前に遮断機が下りてきて、自転車がひっかかって危なかった。そばにいた人にバーをあげてもらったけど、怖かった（60代）
- 遮断機が上り、踏切を渡り切るまでに遮断機が下りて怖いです（80代以上）
- 急ぎの時に遮断機が開かない時、時間的に間に合わない！（70代）
- 車椅子押してくれる人が居ないと踏切渡れない。電車のエレベーターあっちこっちつけて欲しい（60代）
- 駅前の広場が狭く危険。車の量が多くなった（80代以上）
- 弥刀駅の踏切で歩行者、自転車が多く車を運転中踏切内に閉込められました。（70代）
- 何でもっと早く出来なかったのか30年位住んでいますが困っていました。学生の多い駅なのに困っています（80代以上）
- 踏切で自動車とぶつかりそうになったことがある。（50代）

- 車が左から来て渡れない車があって前に進めなく線路でとまって非常にこわい目にあった(70代)
- 待ち時間が長いと皆イライラしているし、急いでいるから遮断機が上がると自転車などが早いスピードで渡るから危険 ・高齢者や車いすの方、小さいお子さんが渡っているとき、すぐカンカンカンと鳴り出すから、見ている方も心配になる。(40代)
- 踏切の手前に坂があり、そこで自転車で転ばれ、踏切を渡っている自動車が行けなくなり、音がなりだし大変でした。(80代以上)
- 車で踏切を横断中、前の車に続いて横断したが、前方で渋滞で踏切内めでストップ。その時カンカンと鳴り出した。何とか東が進んで事故にはならなかったが怖かった。(70代)
- 自転車で買い物の荷物いっぱい積んで慌てて何回もこけました。早く高架になってほしい(70代)
- 幅が狭いので脱輪しそうになった(40代)
- 狭い踏切で人と車と自転車のすれちがう時、朝はとくにこわいですね。(70代)
- 上記駅間の高架の遅れにともない周辺の道路事業も統合勘案するべきで弥刀ー長瀬間の踏切と接する道路で渋滞が有り道路幅が狭いので危険な事が多々あります(60代)
- 弥刀駅コノミヤの方は、踏切から坂道になっているので加速する(自転車に乗っていたり、車いすは無理)怖い。長瀬駅は地下道があり、踏切が広いのでまだまし(50代)
- 歩行者、車が混雑して自転車を利用するのでゆっくり走ると線路にはまったり、はみ出した。自転車は乗らずにおりて歩くことにした。(50代)
- 踏切が上がり渡り始めるとすぐに又電車が来るブザーが鳴り走る車がある ・急いでいる時、最初は1本電車通るんだなあと思って待っていると最終5本待って電車に乗れなかった事もある。(60代)
- 車同士の行き交いでつまって、遮断機がおりてきたり、「ドケ!!」と叫んでいる人がいたりする。飛び込みも怖いのでやめてほしい。(30代)
- 母親がパーキンソン病です。何度も踏切内で動けず助けてもらった事があります。私が子供の頃から高架の話がありますが一向に実現せず、もうあきらめの境地です。母のようになるのは怖いです。(50代)
- 弥刀駅、コノミヤ前の踏切では、コノミヤ前で買物客と自転車が多くて混雑している所へ車が来ると動けず、踏切りを通過してきた車が踏切内で立往生する場面を何度も目にしている(70代)
- すぐ閉まるので、自転車が何台も止まることになり、踏切が開くと、混みあってぶつかりそうになったり、とても危険に感じます。(20代以下)
- 車の往来と自転車、歩行者が一斉に動き、みんな急いでいるので危険を感じる(60代)
- 出勤時間は人であふれているので怖くて利用していません。皆殺気立っていて我先に走って行くので突きとばされそうになりました(80代以上)

- 自転車が無理に入る。踏切では通行区分をきっちり守ってほしい。10人のうち9人ほど守っていない(70代)
- 踏切が開いた時にみんなそれぞれが急いでいるので(朝の出勤時)ものすごい勢いで走る自転車がいて危険・踏切音が鳴っているのに踏切内に進入する車や自転車が多い・前の車が踏切を渡り切っていないのに後続車がドンドン踏切内に入っていく(50代)
- 踏切内でころんだ時、遮断機が下りかけたのでビックリした(80代以上)
- 私は足が痛くて早く歩けません。渡り切るまでに、踏切が鳴っても走る事が出来なくてすごく怖いです。早く高架にしてほしいです(50代)
- 人が多く渡り切るのが大変。渡り切るまでに遮断機がおりる時がある。(70代)
- 踏切を渡り切っていないのに警報器が鳴り出しあせった(60代)
- 踏切が開いているのを見て、車を加速するため、非常に危険(30代)
- 通勤、通学、買い物が多い為に一日も早い高架化をしてほしい。俊徳道~久宝寺寺口駅間だけ高架化になって……ほとんど他の駅は高架になってる。早く高架になる事を切に希望する。他の人達も同じだと思います(80代以上)
- 踏切の中でこけた時は危険を感じました。(70代)
- 踏切を自転車で通行中、車と接触した。(50代)
- 遮断機が上がってすぐ下がった時に車が無理矢理通ろうとしてぶつかりそうになった。(20代以下)
- 遮断機が上がった途端に警告音がなり始める事がありドキッとする。(40代)
- 高齢者が横断するのに時間がかかるので、遮断機が渡りおわる前に降りてきたのを持ち上げた方が数回あります。(60代)
- 毎回渡る時は人も車も多いので怖いなと思います。あの踏切は通りたくないレイライするストレスしかないです。(50代)
- 遮断機上がってすぐに下がる時がある。通勤時間である。待っている人も多く、車が慌てて抜け様とするので事故が起こらないのが不思議。(70代)
- 狭くて車と自転車と歩行者が入り乱れ、なおかつ凹凸がひどくて危険を感じる。(50代)
- 踏切待ちが長く車、自転車、人が渋滞し、遮断機が開いている時間も短く孫を乗せたベビーカーでは渋滞をかきわけ渡り切る事ができず遮断機が降りてしまい恐怖でした。いまだにトラウマです。(50代)
- 開いた途端に次の警笛が鳴って遮断機が閉まってしまい、急ぎたくてもベビーカーで走れなくて怖かったです。(40代)
- 親の車椅子が押しにくかったし、渡るの怖かった。弥刀2号は踏切出た所の坂が急で、閉まりかけ

たとき、慌てた知り合いが転けて骨折していた。(60代)

●車で走行中に自転車が前に割り込んできた。狭い。(50代)

●自転車で渡る時も混み合いペダルが絡まり倒された。(50代)

●踏切待ちで大勢が固まり、上がった時に我よ我よと強引に進むので危険(50代)

●踏切の幅が狭い(50代)

●昨秋、近所に住むご老人が、長瀬駅と俊徳道駅の間の踏切で、飛び込み自殺をされた。数日前に会って、話しをしたばかりだったので、残念でならない。

●踏切内でお年寄りが自転車で転倒しているところを見たことがあります。(50代)

●大阪は自転車文化あるので、仕方ないのかもしれませんが、朝の通勤ラッシュの時間帯に自転車優先の節があり、車はずっと踏切を渡らず自転車だけ渡るという現状があります。そこで時々、痺れを切らした車の運転手が無理やり入ってきて接触しそうになるなど、毎朝起こっています。(20代以下)

●ベビーカーのコマがレールにハマり怖い。遮断機が閉まる時間内に車、自転車が渡りきれない場合がある(50代)

●長期入院で寝たきりになって、足がよけいに悪くなり車イス生活になりました。自分なりに歩行の練習を数年続けていますが走ることはできません。車イスの車輪がハマったこともあります。ステッキ(杖)がハマったこともあります。去年は左右とも股関節を骨折してしまい、車イスをこぐか、車椅子につかまって歩行するしかできなくなってしまいました。それで渡りきれず、車いすと自分が踏切内にとり残され、圧迫骨折して力もなく持ち上げきれないまま、車椅子を先に押しだして、自分は遮断機をぎりぎりくぐったこともありました。ふみきりは人の流れもあるし、渡りきれんかわからないし、ハマってしまわないかとか、こわいです。(40代)

●自転車が踏切内で立ち往生している事態に、この一年で2回も出くわし、遮断機を上げてまわりに助けを呼び掛けた。遮断機の重さにも驚いた。(60代)

# 連続立体交差事業

<1>

## 事業概要

- ・ 鉄道を連続的に高架化・地下化することで複数の踏切を一挙に除却し、交通の円滑化と、都市の活性化を推進
- ・ まちづくりの一環として地方公共団体が実施する「都市計画事業」
- ・ 国土交通省所管国庫補助事業（個別補助制度）として実施（補助率5.5/1.0、1/2）

## 施行者

- ・ 都道府県
- ・ 市（政令市・県庁所在都市・人口20万人以上）H17～
- ・ 特別区

## 事業のイメージ



連続して高架化することで、複数の踏切を一挙に除却

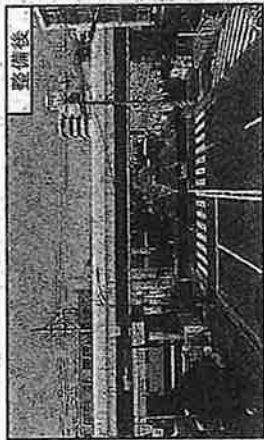
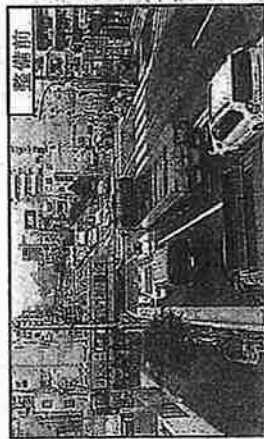

踏切による交通遮断を抜本的に解消

## 事業効果

- ・ 開かずの踏切の除却等による交通渋滞の解消
- ・ 踏切除却による踏切事故の解消
- ・ 鉄道で分断されている市街地の一体化による地域の活性化

## 費用負担

行政が約9割、鉄道事業者が約1割※を負担

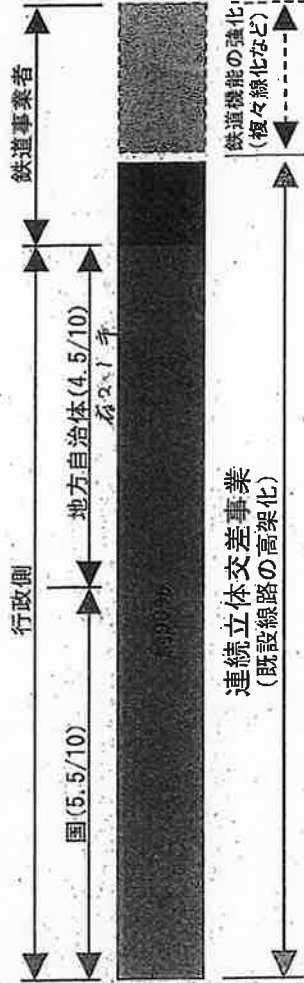

※ 鉄道事業者は、鉄道高架に伴う受益（高架下利用益、踏切事故解消利益等）分として、地域ごとに決められている割合を負担

## 実績

- ・ 昭和43年度の制度創設以来、これまでに全国約160箇所
- ・ で事業実施、約1,700箇所の踏切を除却



# 鉄道受益相当額について

連続立体交差事業において、鉄道事業者は受益相当額を負担している。

## ■ 受益相当額について

### 【高架化の場合】

| 地域名  | 鉄道受益割合 |
|------|--------|
| A 地域 | 15%    |
| B 地域 | 10%    |
| C 地域 | 7%     |
| D 地域 | 4%     |

- (5) A 地域  
地方自治法（昭和22年法律第57号）第281条による特別区の区域  
首都圏整備法（昭和31年法律第83号）第2条による既成市街地、近郊整備地帯の区域及び近畿圏整備法（昭和38年法律第126号）第2条による既成都市区域及び中部圏開発整備法（昭和41年法律第102号）第2条による都市整備区域のうち「首都圏、近畿圏及び中部圏の近郊整備地帯の整備のための国の財政上の特別措置に関する法律施行令」別表に定める区域、並びに地方自治法第252条の19第1項の指定都市の区域（ただし、A 地域を除く区域）
- (7) C 地域  
近畿圏整備法第2条による近郊整備区域及び中部圏開発整備法第2条による都市整備区域及び人口30万以上の都市の区域（ただし、A 地域、B 地域を除く区域）
- (8) D 地域  
上記、A 地域、B 地域、C 地域のいずれにも属さない区域

上記に高架下貸付可能区域に面する土地の区域のうち、近隣商用地域また商業地域に指定されている延べ延長比率（商業系用途比率）により、鉄道受益割合を補正。

|      | 商業系用途比率 |        |        |        |       |
|------|---------|--------|--------|--------|-------|
|      | 20%未満   | 20～30% | 30～50% | 50～60% | 60%以上 |
| A 地域 | -2%     | -1%    | ±0     | +1%    | +2%   |
| B 地域 | -1%     | ±0     | ±0     | ±0     | +1%   |
| C 地域 | -1%     | ±0     | ±0     | ±0     | +1%   |
| D 地域 | -1%     | ±0     | ±0     | ±0     | +1%   |

### 【地下化の場合】

地下化の場合の費用負担は、事業者と鉄道事業者で、別途協議して定めるものとする。

構造、工法等の見直しにより、コスト縮減

日向地区連続立体交差事業

高架橋形式を2柱式・10mスパンから1柱式・15mスパンに変更(763m)

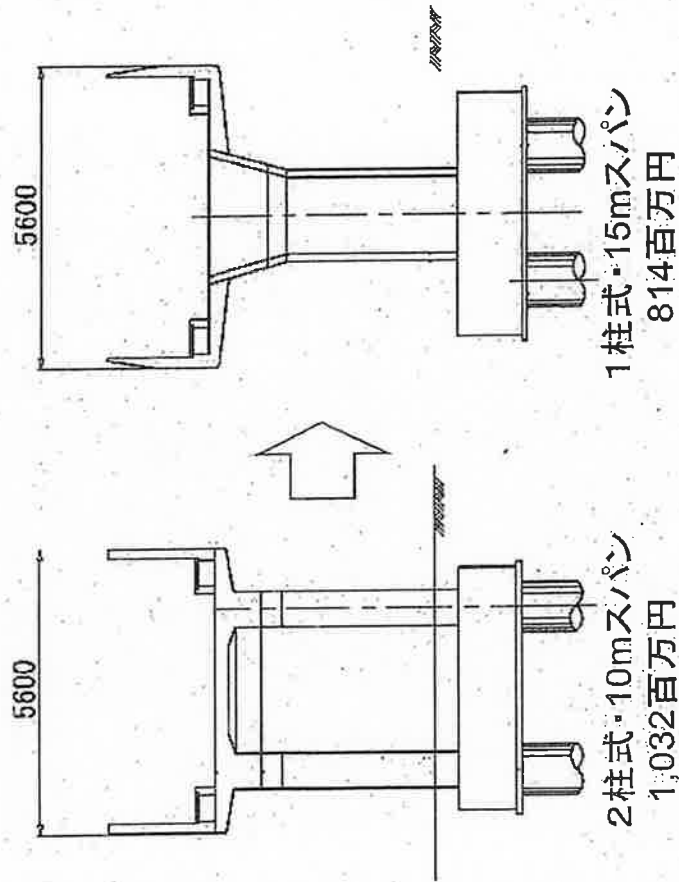

コスト縮減額 : 218百万円

(2) 費用と効果

【4】

「ミニ連立」の採用によるコスト縮減

東京都 東武伊勢崎線 (竹ノ塚駅付近)

- ◆ 足立区では、連立事業のコスト縮減策の1つとして、高架橋の桁下高を押さえた「ミニ連立」 (=大型車の通行が必ずしも必要のない区間で、高さ(通常4.7mの高架下空頭を確保)や延長を抑えて、工期短縮やコスト縮減を目指す手法) の採用を検討した。その結果、都市計画道路は、道路ネットワーク機能を確保する観点から、通常の交差道路空頭(4.7m)を確保するものとしたが、車両が通行できるその他の道路との交差部では、各関係者との協議により、「全ての緊急車両の通行を確保する」よう、高架下空頭4.0mの確保でよいとの結論となった。
- ◆ なお、ミニ連立の採用に当たっては、道路管理者、交通管理者、緊急車両保有者等と、計画や運用について十分な協議を行い、利用者への周知が不可欠である。

○ミニ連立

【ミニ連立のイメージ】

駅周辺等で大型車の通行が必ずしも必要のない区間では、高さ、延長を抑えた「ミニ連立」を推進  
⇒ 工期短縮、コスト縮減を実現

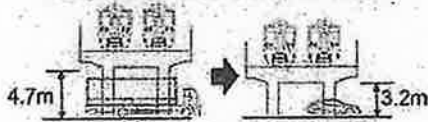

<通常連立> <ミニ連立>

※消防車両(普通ポンプ車):全高約3m

【ミニ連立による効果の例】

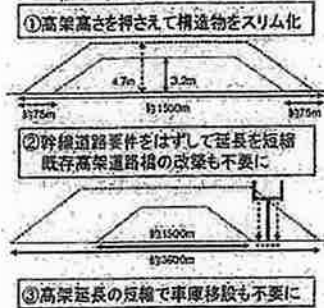

資料：平成21年度国交省予算概要資料

【平面図】



【縦断面図】

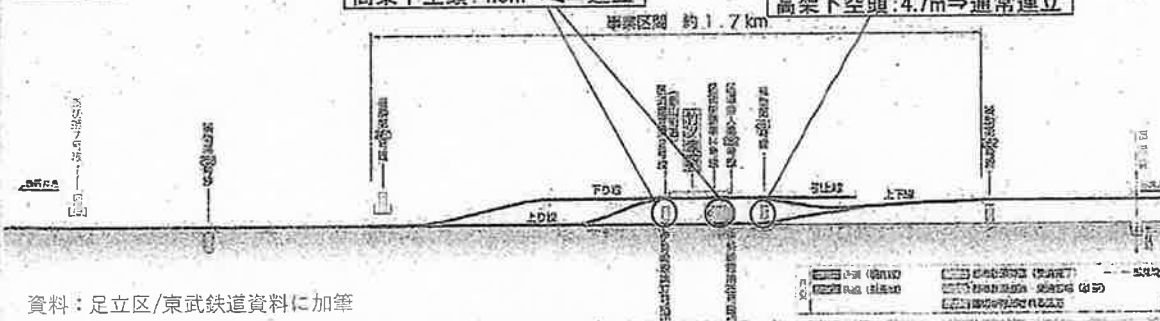

資料：足立区/東武鉄道資料に加筆

事業概要

|                |                |
|----------------|----------------|
| 所在地：東京都足立区     | 事業主体：足立区       |
| 事業延長：1.7km     | 除却踏切数：2箇所      |
| 総事業費：629億円(予定) | 開かずの踏切：2箇所     |
| 構造形式：高架形式      | 自動車BN踏切：-箇所    |
| 施工方式：仮線方式      | 歩行者BN踏切：1箇所    |
| 経緯             | 事業採択：H19年度     |
|                | 都市計画決定：H22年度   |
|                | 事業認可：H23年度     |
|                | 施行期間：H23～(事業中) |

(2) 費用と効果

<5>

直接高架工法の採用で工期を短縮

東京都 京急本線・空港線（京急蒲田駅付近）

- ◆ 京急蒲田駅付近では、沿線が密集市街地で連立事業用地の取得が難しく、事業区間全体の約6割(約3.5km)に営業中路線の真上を跨ぐかたちで高架橋を構築する「直接高架工法」を採用することで、事業期間の短縮を図った。
- ◆ 直接高架工法の採用により、営業中路線の真上の工事のため、作業時間の制限や安全性の確保等により事業費は増加したが、用地買収面積が減少したほか、仮線高架工法で事業を実施した場合に比べ、踏切の除却時期を短縮(5年程度)することが可能になった。

■連立事業の概要

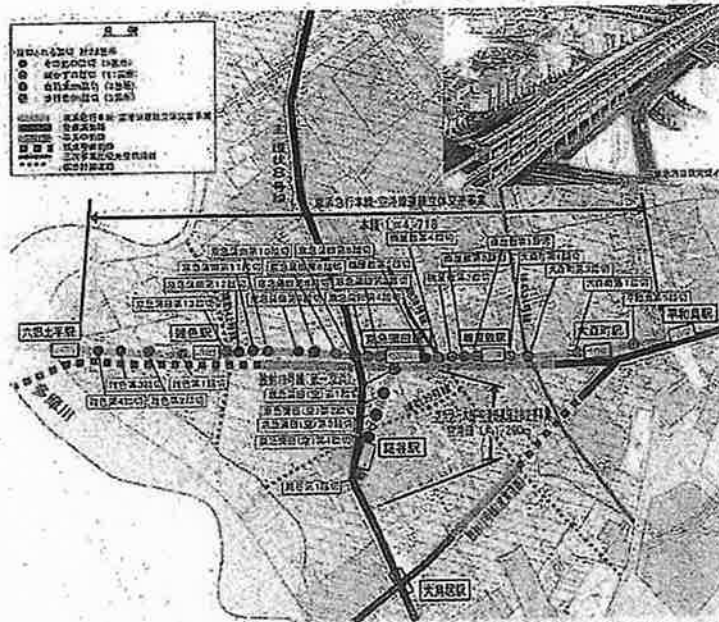

資料：令和元年度 連立事業実務担当者講習会資料から抜粋

■仮線高架工法と直接高架工法の比較、施工状況

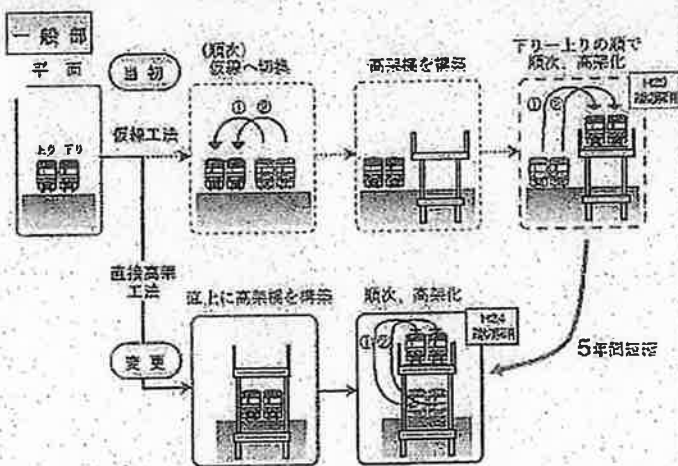

資料：「土木技術」(平成22年11月)

|      |                 |             |                |
|------|-----------------|-------------|----------------|
| 事業概要 | 所在地：東京都大田区      |             | 事業主体：東京都       |
|      | 事業延長：6.0km      | 経緯          | 事業採択：H2年度      |
|      | 総事業費：1,993億円    |             | 都市計画決定：H10年度   |
|      | 構造形式：高架形式(一部地下) |             | 事業認可：H12年度     |
|      | 施工方式：仮線/直上併用    |             | 施行期間：H12～H28年度 |
|      |                 | 除却踏切数：28箇所  |                |
|      |                 | 開かずの踏切：11箇所 |                |
|      |                 | 自動車BN踏切：-箇所 |                |
|      |                 | 歩行者BN踏切：-箇所 |                |

連続立体交差事業 近畿エリア 事業中箇所

| 事業主体名 | 都市名      | 鉄道路線名         | 区間            | 総延長<br>(km) | 踏切除却数 | 既事業費<br>(億円) | R4<br>当初配分<br>事業費<br>(百万円) | R4<br>追加負担<br>(百万円) |       | 事業期間<br>(事業認可期間) |
|-------|----------|---------------|---------------|-------------|-------|--------------|----------------------------|---------------------|-------|------------------|
|       |          |               |               |             |       |              |                            | 国費                  | 地方負担  |                  |
| 1 大阪府 | 東大阪市     | 近畿日本鉄道奈良線     | 若江岩田駅～東花園駅付近  | 3.3         | 9     | 713          | 480                        | 264                 | 216   | 平成4年度～令和6年度      |
| 2 大阪府 | 寝屋川市、枚方市 | 京阪電鉄本線        | 香里園駅～枚方公園駅付近  | 5.5         | 21    | 1,067        | 4,740                      | 2,607               | 2,133 | 平成25年度～令和10年度    |
| 3 大阪府 | 摂津市、茨木市  | 阪急電鉄京都線       | 摂津市駅付近        | 2.1         | 5     | 432          | 2,500                      | 1,375               | 1,125 | 平成29年度～令和15年度    |
| 4 大阪府 | 高石市      | 南海電鉄南海本線・高師浜線 | 羽衣駅～高石駅付近     | 4.1         | 13    | 717          | 2,440                      | 1,342               | 1,098 | 平成9年度～令和7年度      |
| 5 大阪府 | 大阪市、吹田市  | 阪急電鉄京都線・千里線   | 淡路駅付近         | 7.1         | 17    | 2,326        | 17,000                     | 9,350               | 7,650 | 平成8年度～令和9年度      |
| 6 堺市  | 堺市       | 南海電鉄南海本線      | 諏訪ノ森駅～浜寺公園駅付近 | 2.7         | 7     | 421          | 3,360                      | 1,848               | 1,512 | 平成18年度～令和9年度     |
| 7 堺市  | 堺市       | 南海電鉄高野線       | 浅香山駅～堺東駅付近    | 3.2         | 10    | 565          | 160                        | 88                  | 72    | 令和3年度～令和19年度     |
| 8 神戸市 | 神戸市      | 阪神電鉄本線        | 住吉駅東方～芦屋市境    | 3.9         | 11    | 797          | 800                        | 440                 | 360   | 平成3年度～令和7年度      |

80 100

|                |                                 |   |
|----------------|---------------------------------|---|
| <b>領収書貼付用紙</b> |                                 | No. <span style="font-size: 2em;">87</span> |
| 支出内容           | <b>福祉・医療関係 相談支援マニュアル (追録12)</b> | 2月21日                                       |
| 総経費            | <b>2,970円</b> 政務活動経費 計上額        | 按分率 <b>100%</b>                             |

※按分の場合は※按分の場合は、按分の内容と政務活動費として計上する金額を記載すること。  
 ※図書等の購入については、領収書で書名が確認できないときは余白に記載すること。  
 ※その他、補足事項があるときは余白に記載すること。

ご納本NO. 1309806111

2023年 2月 16日

**請求書**

下記のとおりご請求申しあげます

| 書 籍 名                   | 追録号数 | 数量 | 単 価  | 金 額  | 摘 要       |
|-------------------------|------|----|------|------|-----------|
| 福祉・医療関係 相談支援マニュアル       | 12   | 1  | 2970 | 2970 |           |
| (10%対象 2,970円 消費税 270円) |      |    |      |      |           |
|                         |      |    |      | 合計金額 | 2970 (税込) |

払込受領証  
(コンビニエンスストア用)

払込人氏名  
日本共産党 東大阪市  
会議員団 様

金額  
2,970円

受取人  
新日本法規出版株式会社

受領印

23.2.21  
76946b

577-0011

東大阪市荒本北1-1-1

東大阪市役所内19F  
共産党議員控室  
日本共産党 東大阪市会議員団 様

639\*0012-0

福祉医療相談

お客様No [REDACTED]

1部

新日本法規出版株式会社

代表取締役 星 謙 [REDACTED]

〒460-8455 名古屋市中区栄一丁目23番20号  
ご照会先 電話<06>6942-5221 (代)

指定業者コード

取引銀行 りそな銀行北浜支店

当座 [REDACTED]

527- 328

注) 1ページに複数枚の貼り付け可。ただし、重ならないように貼り付けること。

|  |                   |                |
|--|-------------------|----------------|
| 領収書貼付用紙  |                   | No.<br>82-1    |
| 支出内容   | Xサーバードメイン更新料      | 2月21日          |
| 総経費  | 1,650円 政務活動経費 計上額 | 1,320円 按分率 80% |
| <p>※按分の場合は※按分の場合は、按分の内容と政務活動費として計上する金額を記載すること。<br/>         ※図書等の購入については、領収書で書名が確認できないときは余白に記載すること。<br/>         ※その他、補足事項があるときは余白に記載すること。</p>   |                   |                |
| <p><b>セブン-イレブン</b><br/>         東大阪小若江4丁目店<br/>         大阪府東大阪市小若江4丁目1-2<br/>         電話：06-6723-7411 ｼﾞﾌﾞ#1<br/>         2023年02月21日(火) 14:34 責012<br/>         インターネットショッピング払込領収書</p>  |                   |                |
| <div style="border: 1px solid black; padding: 5px; display: inline-block;">お客様控</div>  |                   |                |
| <p>上原 賢作 様</p> <p>¥1,650-</p> <p>払込先名 Xserver (DGFT)</p> <p>お客様用連絡先<br/>         06-6147-2580, support@xserver.ne.jp<br/>         払込票番号<br/> <span style="background-color: black; color: black;">XXXXXXXXXX</span></p> <p>2023年02月21日</p> |                   |                |
| <div style="border: 1px solid black; padding: 5px; display: inline-block;"> <p>ストアスタンプ</p>  </div>  |                   |                |
| <p>■商品・サービス等の提供方法は払込先より案内されております。(この領収書が必要になる場合もあります。)</p> <p>■注文内容についてのお問合せや変更・取消・返品・返金等は、上記、お客様用連絡先にお問合せ下さい。</p> <p>■本票を保管頂く場合は、印刷面を内側に折り、保管をお願い致します。</p>  |                   |                |
| <p>注) 1 ページに複数枚の貼り付け可。ただし、重ならないように貼り付けること。</p>   |                   |                |

02-2

**kensaku uehara**

差出人: "Xserverアカウント" <support@xserver.ne.jp>  
日時: 2023年2月19日 11:00  
宛先: [REDACTED]  
件名: 【Xserverアカウント】■重要■ドメイン更新期限に関するお知らせ (jcp-higashiosaka.com)

【Xserverアカウント】■重要■ドメイン更新期限に関するお知らせ

XserverアカウントID : [REDACTED]

メールアドレス : [REDACTED]

平素は当サービスをご利用いただき誠にありがとうございます。  
エックスサーバーサポートでございます。

「jcp-higashiosaka.com」ドメインの  
ご利用期限日は「2023年5月20日」でございます。

#### ■対象ドメインに関する情報

【ドメイン名】: jcp-higashiosaka.com

【利用期限日】: 2023年5月20日

【支払期限日】: 2023年4月20日

ドメインの支払期限日は、ご利用期限日の「1ヶ月前」となっております。  
引き続きご利用を希望される場合は、【2023年4月20日まで】に、  
更新手続きを行ってくださいますようお願いいたします。

※メール送信時期の関係上、すでに支払期限日が過ぎている場合がございます。  
継続してご利用をご検討いただいている場合には、  
早急にお支払い手続きを行ってくださいますようお願いいたします。

#### ▼更新お申し込み・お支払い手続きについて

以下のいずれかの方法にて更新料金をお支払いください。

#### 【1】お支払い専用URLから支払う

2023年2月23日までであれば、Xserverアカウントにログインすることなく、  
前回と同じ更新期間でご契約の更新手続きをすることが可能です。

以下のURLにアクセスし、ご希望のお支払い方法でお支払いください。

#### ◇お支払い専用URL

[https://secure.xserver.ne.jp/xapanel/payment/domain/index?pv\\_id=1269168&pv\\_tk=Rdem4bMUpVszQoi%2BBeokVzHo%2F9JCIrPNnjWTilAtKv4%3D](https://secure.xserver.ne.jp/xapanel/payment/domain/index?pv_id=1269168&pv_tk=Rdem4bMUpVszQoi%2BBeokVzHo%2F9JCIrPNnjWTilAtKv4%3D)



## 請求書

INVOICE

発行日 2023年 2月 21日

お支払い期限 2023年 3月 7日

Xserver

エックスサーバー株式会社  
エックスサーバー事業部

Xserver アカウント ID

請求情報 No

99849477

〒530-0011

大阪市北区大深町 4-20

グランフロント大阪 タワー A 32F

[カスタマーサポート] 06-6147-2580

[メール] support@xserver.ne.jp

上原賢作 様

平素は格別のお引き立てを賜り、厚く御礼申し上げます。  
下記の通りご請求申し上げます。

合計金額 (税込)

¥1,650-



| 品名   | 数量 | 単位 | 単価 (税込) | 金額 (税込) |
|--|----|----|---------|---------|
| ドメイン更新 / (.com)<br>ご契約期間: 2023年05月21日 - 2024年05月20日<br>ドメイン名: jcp-higashiosaka.com | 1  | 年  | ¥1,650  | ¥1,650  |
| 以下余白   |    |    |         |         |
| 小計 (税込)  |    |    |         | ¥1,650  |

お振込先

振込名義: ウエハラケンサク

PayPay銀行(銀行コード: 0033)

本店営業部(支店コード: 001)

普通:

口座名義: エックスサーバー (カ)

※振込手数料は、お客様のご負担となります。

お願い

・お振込の際、左の「振込名義」を参考に【銀行振込管理番号】と【ご契約名】をご明記ください。

・異なる「振込名義」でお支払いされた場合は、お手数ですが、「必ず」インフォパネル内の「お支払い報告」もしくは、本請求書右上に記載のカスタマーサポートまで、お振込みの詳細をお知らせください。

受領書

RECEIPT

受領日 2023年 2月 21日

請求情報 No 99849477

Xserver

エックスサーバー株式会社  
エックスサーバー事業部〒530-0011  
大阪市北区大深町 4-20  
グランフロント大阪 タワー A 32F[カスタマーサポート] 06-6147-2580  
[メール] support@xserver.ne.jp

上原賢作 様

下記金額を受領いたしました。

合計金額(税込)

¥1,650-

| 品名  | 数量 | 単位 | 単価(税込) | 金額(税込) |
|---|----|----|--------|--------|
| ドメイン更新/(com)<br>ご契約期間: 2023年05月21日 - 2024年05月20日<br>ドメイン名: jcp-higashiosaka.com | 1  | 年  | ¥1,650 | ¥1,650 |
| 以下余白  |    |    |        |        |
| 小計(税込)  |    |    |        | ¥1,650 |

備考

・カード会社発行の利用明細書や銀行振込の控え(振込明細)およびコンビニで発行される領収書(レシート)が正式な領収証となりますので、当受領書と併せて大切に保管ください。  
・当受領書は電子文書であり印紙税は非課税となりますので印紙は添付いたしません。  
(当受領書を印刷した場合も同様です。)

電子受領書  
につき  
印紙税非課税

|                |                           |                 |
|----------------|---------------------------|-----------------|
| <b>領収書貼付用紙</b> |                           | No.             |
| 支出内容           | <b>社会生活六法手続・書式編(追録77)</b> | 83<br>2月27日     |
| 総経費            | 5,155円 政務活動経費 計上額         | 按分率 <b>100%</b> |

※按分の場合は※按分の場合は、按分の内容と政務活動費として計上する金額を記載すること。  
 ※図書等の購入については、領収書で書名が確認できないときは余白に記載すること。  
 ※その他、補足事項があるときは余白に記載すること。

ご納本NO. 1326209565

2023年 2月 22日

**請求書**

下記のとおりご請求申しあげます

| 書 籍 名                   | 追録号数 | 数量 | 単 価   | 金 額   | 摘 要  |
|-------------------------|------|----|-------|-------|------|
| 社会生活六法手続・書式編            | 77   | 1  | 5,155 | 5,155 |      |
| (10%対象 5,155円 消費税 468円) |      |    |       |       |      |
| 合計金額                    |      |    |       | 5,155 | (税込) |

577-0011

東大阪市荒本北1-1-1

東大阪市役所内19F  
 共産党議員控室  
 日本共産党 東大阪市議員団 様

437\*0077-0  
 生活手続

私込受領証  
(コンビニエンスストア用)

私込人氏名  
 日本共産党 東大阪市  
 議員団 様

お客様No. [REDACTED]

1部

新日本法規出版株式会社

代表取締役社長 室 謙 [REDACTED]

〒460-8455 名古屋市中区栄一丁目23番20号  
 ご照会先 電話<06>6942-5221 (代)

金額  
 5,155円

受取人  
 新日本法規出版株式会社

7- 46

指定業者コード

取引銀行 りそな銀行北浜支店

当座 [REDACTED]



注) 1 ページに複数枚の貼り付け可。ただし、重ならないように貼り付けること。

|   |   |                    |               |        |
|---|---|--------------------|---------------|--------|
| <b>領収書貼付用紙</b>  |   | No. <u>84-1</u>    |               |        |
| <b>支出内容</b>   | <b>コピーチャージ料 (2023年1月度)</b>  |                    |               |        |
| 総経費 <u>4,266 円</u>  | 政務活動費   | 計上額 <u>4,219 円</u> |               |        |
|   |   | 按分率 ※              |               |        |
| <p>※按分の場合は、按分の内容と政務活動費として計上する金額を記載すること。<br/>                 ※図書等の購入については、領収書で書名が確認できないときは余白に記載すること。<br/>                 ※その他、補足事項があるときは余白に記載すること。</p> |   |                    |               |        |
| 按分率は別紙より  | <table border="1" style="margin-left: auto; margin-right: auto;"> <tr> <td style="text-align: center;"><u>40,852</u></td> </tr> <tr> <td style="text-align: center;">41,306</td> </tr> </table> |                    | <u>40,852</u> | 41,306 |
| <u>40,852</u>   |   |                    |               |        |
| 41,306  |   |                    |               |        |
|   |   |                    |               |        |
| <p>注) 1 ページに複数枚の貼り付け可。ただし、重ならないように貼り付けること。</p>  |   |                    |               |        |

| 年 月 日 | 摘 要          | お 支 払 金 額 | お 預 り 金 額  | 差 引 残 高 |
|-------|--------------|-----------|------------|---------|
| 1     |              |           |            |         |
| 2     |              |           |            |         |
| 3     |              |           |            |         |
| 4     |              |           |            |         |
| 5     |              |           |            |         |
| 6     |              |           |            |         |
| 7     |              |           |            |         |
| 8     |              |           |            |         |
| 9     |              |           |            |         |
| 10    |              |           |            |         |
| 11    |              |           |            |         |
| 12    |              |           |            |         |
| 13    |              |           |            |         |
| 14    |              |           |            |         |
| 15    |              |           |            |         |
| 16    |              |           |            |         |
| 17    |              |           |            |         |
| 18    |              |           |            |         |
| 19    |              |           |            |         |
| 20    |              |           |            |         |
| 21    |              |           |            |         |
| 22    |              |           |            |         |
| 23    |              |           |            |         |
| 24    | 05-02-27 .振替 | *4,266    | DF.ジヤストリンク |         |

○他店支払いの小切手等でご入金の際は、摘要欄にお払戻しができる予定日を表示します。  
お支払可能時刻は小切手等の種類により異なります。詳細は窓口にご照会ください。  
○本通帳の下記項目における金額・残高の単位について  
〔項目名〕 お支払金額・お預り金額・差引残高  
・外貨普通預金の場合、通帳見返し部に記載された通貨単位となります。  
・その他の預金の場合は、円単位となります。





| 領収書貼付用紙   |   | No.          |        |  |
|---|---|--------------|--------|--|
| 支出内容  | コピー機リース料 (2023. 3)  | 86-1         |        |  |
| 総経費   | 43,780 円 政務活動費  | 計上額 43,298 円 |        |  |
|   |   | 按分率 ※        |        |  |
| <p>※按分の場合は、按分の内容と政務活動費として計上する金額を記載すること。<br/>                 ※図書等の購入については、領収書で書名が確認できないときは余白に記載すること。<br/>                 ※その他、補足事項があるときは余白に記載すること。</p> |   |              |        |  |
| 按分率は別紙より  | <table border="1"> <tr> <td>40,852</td> </tr> <tr> <td>41,306</td> </tr> </table> | 40,852       | 41,306 |  |
| 40,852  |   |              |        |  |
| 41,306  |   |              |        |  |
| <p>注) 1 ページに複数枚の貼り付け可。ただし、重ならないように貼り付けること。</p>  |   |              |        |  |





|                |                       |           |
|----------------|-----------------------|-----------|
| <b>領収書貼付用紙</b> |                       | No.<br>27 |
| 支出内容           | <b>朝日新聞・日刊工業新聞2月分</b> | 3月6日      |
| 総経費            | 9,400円 政務活動経費 計上額     | 按分率 100%  |

※按分の場合は※按分の場合は、按分の内容と政務活動費として計上する金額を記載すること。  
 ※図書等の購入については、領収書で書名が確認できないときは余白に記載すること。  
 ※その他、補足事項があるときは余白に記載すること。

**ASA** 2023年 2月 領収証 06 10 14  
 顧客No. XXXXXXXXXX  
 東大阪市荒本北 1-1-1

日本共産党 東大阪市議員団 様

| 購読銘柄    | 部数 | 金額    | 本体額   | 領収金額            |
|---------|----|-------|-------|-----------------|
| ※朝日朝刊   | 1  | 4,200 | 3,888 | <b>¥9,400</b>   |
| ※日刊工業新聞 | 1  | 5,200 | 4,815 |                 |
|         |    |       |       | 8%対象 8,703税 697 |

下記不在の時06-6961-6590 本店へ。  
 お支払は自動引落としもございます。

※は軽減税率対象  
 ㈱あさひやまもと 鴻池支店  
 東大阪市箕輪3丁目1-38

TEL:072-962-9747 FAX:072-962-9748



注) 1ページに複数枚の貼り付け可。ただし、重ならないように貼り付けること。

|   |                                   |              |
|---|-----------------------------------|--------------|
| <b>領収書貼付用紙</b>  |                                   | No.          |
| 支出内容  | チューブファイル (A4S) EM-FURT640BX10 他4点 | 28-1<br>3月7日 |
| 総経費   | 16,232円 政務活動経費 計上額                | 按分率 100%     |
| ※按分の場合は※按分の場合は、按分の内容と政務活動費として計上する金額を記載すること。<br>※図書等の購入については、領収書で書名が確認できないときは余白に記載すること。<br>※その他、補足事項があるときは余白に記載すること。 |                                   |              |

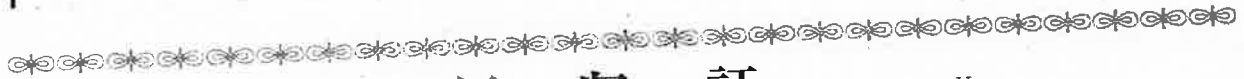

## 領 収 証

№ \_\_\_\_\_

日本共産党東大阪議員団様

5年3月6日

|  |  |  |   |   |   |   |   |   |
|--|--|--|---|---|---|---|---|---|
|  |  |  | 7 | 7 | 6 | 0 | 3 | 0 |
|--|--|--|---|---|---|---|---|---|

但し  
上記の金額正に領収いたしました

| 入金内訳 |   |
|------|---|
| 現金   | ¥ |
| 小切手  | ¥ |
| 手形   | ¥ |
| 振込   | ¥ |

文具・事務用品・スチール製品  
OA機器・OAソフトウェア

**カワムラジ**

〒578-0961 東大阪市南鴻池町2丁目12番8号  
TEL (06) 6745-7945(代)  
FAX (06) 6745-4296



注) 1 ページに複数枚の貼り付け可。ただし、重ならないように貼り付けること。



|   |                       |                     |
|---|-----------------------|---------------------|
| 領収書貼付用紙   |                       | No. 89-1            |
| 支出内容  | かくしんNo316発行、新聞折込      | 3月8日 3月9日           |
| 総経費   | 1,272,810円 政務活動経費 計上額 | 1,272,810円 按分率 100% |
| ※按分の場合は※按分の場合は、按分の内容と政務活動費として計上する金額を記載すること。<br>※図書等の購入については、領収書で書名が確認できないときは余白に記載すること。<br>※その他、補足事項があるときは余白に記載すること。 |                       |                     |

577-8521  
 東大阪市荒本北1丁目1番1号  
 東大阪市役所 議員控室

日本共産党東大阪市議員団 様

### 請求書

(株)関西共同印刷所

〒531-0076 大阪市北区大淀中1丁目15番5号  
 TEL 06-6452-1188 (総務部)  
 TEL 06-6453-2564 (営業部)

取引銀行 三井住友銀行 梅田支店 普通預金  
 三菱UFJ銀行 梅田支店 普通預金  
 りそな銀行 野田支店 普通預金  
 みずほ銀行 西野田支店 普通預金  
 近畿労働金庫 梅田支店 普通預金  
 名義・か)カサイクョウトウインサツヨ

下記の通り請求致します。

|            |   |        |        |    |    |        |
|------------|---|--------|--------|----|----|--------|
| 日          | 行 | 伝票番号   | お客様コード | 担当 | 取引 | 連番     |
| 2023.02.05 |   | 178761 |        |    | 売掛 | 285881 |

| 区分 | 商品名              | 数量        | 単位 | 単価      | 金額        | 摘要      |
|----|------------------|-----------|----|---------|-----------|---------|
| 売上 | かくしん No.316 B4×4 | 110,600   |    |         | 1,157,000 | (税抜き金額) |
|    |                  |           |    |         |           |         |
|    |                  |           |    |         |           |         |
|    |                  |           |    |         |           |         |
| 備考 |                  | 1,157,000 |    | 115,700 | 1,272,700 |         |

#### キャッシュサービスご利用明細

毎度ありがとうございます。  
 お取引内容をお確かめのうえ、  
 お持ち帰りください。

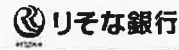

|            |            |       |
|------------|------------|-------|
| 取引銀行       | 取引店        | 口座番号  |
| 0010       | 0223       |       |
| 取扱店        | お取引日       | 時刻    |
| 22341      | 05-03-09   | 12:33 |
| お取引内容      | お取引金額(円)   | 手数料   |
| 振込         | ¥1,272,700 | ¥110  |
| お取引後の残高(円) |            | おつり   |
| *****      |            |       |

IC認証

お振込用紙はご案内

りそな銀行  
 野田支店  
 普通 〇〇〇〇  
 か)カサイクョウトウインサツヨ様  
 登録番号 0008  
 ニホソキョウサントウヒガツオオサカツカイキ様

電話番号 06-4309-3515  
 取扱番号 090001

印紙税印納  
 社につき  
 印紙税を  
 印紙税を

注) 1ページに複数枚の貼り付け可。ただし、重ならないように貼り付けること。





# HANAZONO EXPO

## わずか2日間のイベントに9600万円の支出

事業予算8000万円に対し  
1600万円も上振れ

去る11月5、6日の2日間、「大阪・関西万博」の関連イベントとして「HANAZONO EXPO」が花園中央公園で行われました。(委託先は東京五輪競技会組織の協賛)

事業予算は8000万円、ところが実際しらす約2割増しの9600万円、1600万円も上振れしました。日本共産党市議団は、当初の予算も過剰だと大橋副市長の追加説明を出し、問題を指摘していました。

年度途中で予算額に達したら  
募集終了の事業例

- 太陽光発電など再生可能エネルギー促進のための補助金
- 耐震改修の補助金
- 野良猫の不妊手術助成金
- 空き家解体費補助
- 中小企業設備投資支援補助金
- 空き家解体費補助

## キヤッシュレスチャレンジ

### 教育上も大問題!! 市内小中学生に2000円の電子マネー付与

## 子どもたちの成長かえりみず

教育上も問題  
25%しか参加せず

「HANAZONO EXPO」で使える電子マネーを、市内全小中学生に一人3000円分配布するという案ですが、申し込みはわずか25%にとどまりました。そもそも、「お金の使い方や価値観について不十分な小学生低学年にまで、1人2000円を配布することは教育上問題がある」と、日本共産党市議団は当初から指摘してきました。

事業を  
大元から考え直すべき

しかも、子どもたちがお金を扱うことへの教育上の観点や「電子マネー」をチャージする機器について教員委員等との事前の検討もないうまま事業をすすめたために、保護者や教育関係者からも疑問の声が寄せられました。

## 子ども医療費を無料に

日本共産党市議団は、いまだ子ども医療費の無料化を求めています。全国では7割の市町村で無料(一部、所得制限あり)になっています。都道府県の改訂も大きく、人口の多い10都府

無料化施設の市町村は  
7割

### 問題だらけのイベント

### 「大盤振る舞い」「精算の甘さ」、別事業の予算「流用」

今回、予算額を上回った要因は、出店の参加費もイベント費用も市が拠出する「大判振る舞い」だったため、出店費が当初見込みの100店舗から217店舗に増えたことにあります。

他の要因では予算額に達した時点でキャンセルしていたのに、このイベントについては予算を超過しても要付を要するという運営の在り方が問われます。

しかも、上振れ分を「小中学生キヤッシュレスチャレンジ事業」の予算から勝手に流用した財政手法も問題です。

日本共産党市議団は、「運営上も、財政上も、今回の事業は問題がありすぎる」と指摘すると同時に、「このようなイベントに多額予算をかけるのではなく、市民生活を守る施策に活かすべきだ」と求めました。

## 2年間凍結の「文化複合施設」

### 埋蔵文化財センターの場所で開設を表明したもの

## 内容は今後検討

経団 特化した「埋蔵文化財センター」を「市史資料室」と「四條団書庫」を再整備する

「一月凍結」を一年9月に凍結。その後、凍結解除の見通しが出ないままです。

2年余りたち、ようやく12月埋蔵文化財センターの場所での開設を表明、しかし場所が決めただけで内容は今後改めて検討されることになりました。

### 市独自の児童相談所は四條団書館の場所と一緒に開設

## 府広域水道企業団への統合問題

### 統合ありきでなく市民参加の議論を

問題点 1  
市民が水道料金も決定できなくなる

東大阪府は2024(令和6)年度に大阪広域水道企業団への統合に向けて進めています。統合されると水道事業について市議会では議論ができなくなり、水道料金なども市で決定することはできません。

問題点 2  
100億円の損をして市民の財産を手放すのか?

東大阪市の水道の負債は469億円、負債は273億円で差し引き196億円の赤字があります。これを40年間で償還する計画で、92億円の財政効果があるとして、市は府企業団に譲りつもりです。単純に考えると、差し引き100億円余りの損をするために、企業団への統合を進めるといふことで納得できません。



問題点 3  
水道は市民の財産であり、生存権

水道法には、憲法が保障する生存権と公衆衛生について国と市町村の責任が規定されています。命にかかわる水問題については、都合ありきでなく、市長参事や議員を行なうと同様に、慎重な検討が必要で

## 市長が公用車で選挙応援

### 税金で選挙応援が許されるのか?

2021年度の決算事業において、市長が公用車で松原市長の選挙応援に出かけた何名(右記参事)を追究。市長は、選挙での活動は「公費の範囲」だとし当然視しました。しかし、「地方公共団体の事業は政治的中立でなければならぬ」というので、選挙の応援に公用車を使用しないよう求めました。

この質問に絡んで「市長に特権を与えられていると憤慨」「私用車を使うべきだ」との議員の指摘が毎日新聞2022年12月27日付けで報道されています。

2021年5月16日(日)公用車の動き

| 時間         | 運行経路         |
|------------|--------------|
| 7:50~8:45  | 市役所~小阪~河内松原駅 |
| 9:35~10:40 | 河内松原駅~小阪~市役所 |

市役所から市役所を出発し、市長を自署のある小阪まで迎えに行き、河内松原駅(選挙応援)まで送って、帰りは小阪~市役所へ

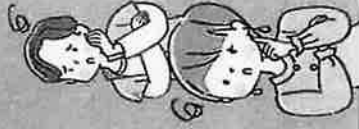



|                |                                   |  |
|----------------|-----------------------------------|--|
| <b>領収書貼付用紙</b> |                                   | No.<br>90-1                              |
| 支出内容           | <b>Q&amp;A実務解説 法制執務 (追録29-30)</b> |  |
| 総経費            | 7,546円                            | 政務活動経費 計上額 <b>7,546円</b> 按分率 <b>100%</b> |

※按分の場合は※按分の場合は、按分の内容と政務活動費として計上する金額を記載すること。  
 ※図書等の購入については、領収書で書名が確認できないときは余白に記載すること。  
 ※その他、補足事項があるときは余白に記載すること。

振込金受領証

日本共産党東大阪市  
 議員団 様

金額 **7,546**  
 内消費税額 **686**

みずほ銀行東京営業  
 部  
 普通  
 カキヨウセイ

23.3.15

請求書

日本共産党東大阪市議員団

令和 5年 3月 13日

東京都江東区新木場1丁目18番11号 (〒136-8575)

株式会社きょう

代表取締役  
 社長 成吉

金額には消費税及び地方消費税が含まれております。  
 (0127-0021131)

|      |          |                    |             |
|------|----------|--------------------|-------------|
| ご請求額 | ¥7,546.- | お得意様No.<br>(請求No.) | (303095468) |
|------|----------|--------------------|-------------|

お支払は令和 5年 5月 31日までをお願いします。

| 品名           | 追録号数   | 数量 | 単価   | 金額   | 備考 |
|--------------|--------|----|------|------|----|
| Q&A実務解説 法制執務 | 29- 30 | 1  | 7546 | 7546 |    |
|              |        |    |      |      |    |
|              |        |    |      |      |    |
|              |        |    |      |      |    |
|              |        |    |      |      |    |
|              |        |    |      |      |    |

(振込先) みずほ銀行東京営業部 (001) ( 736)  
 普通預金 カキヨウセイ  
 (要打電項目) 303095468 ニホンキョウサントウヒカ シオオサカシカ

90-2

### 見 積 書

日本共産党東大阪市議員団

様 令和 5年 2月 1日

東京都江東区新木場1丁目18番11号 (〒136-8575)

株式会社きょう

下記のとおりお見積りいたします。

金額には消費税及び地方消費税が含まれております。

(0127-0021131)

代表取締役  
社長 成 吉

お見積額

¥7,546.-

お得意様No.  
(見積No.)

(303095468)

| 品 名          | 追 録 号 数 | 数 量 | 単 価   | 金 額   | 備 考 |
|--------------|---------|-----|-------|-------|-----|
| Q&A実務解説 法制執務 | 29- 30  | 1   | 7,546 | 7,546 |     |
|              |         |     |       |       |     |
|              |         |     |       |       |     |
|              |         |     |       |       |     |
|              |         |     |       |       |     |
|              |         |     |       |       |     |
|              |         |     |       |       |     |

( 736)

### 納 品 書

日本共産党東大阪市議員団

様 令和 5年 3月 13日

東京都江東区新木場1丁目18番11号 (〒136-8575)

株式会社きょう

下記のとおりご納品いたします。

金額には消費税及び地方消費税が含まれております。

(0127-0021131)

代表取締役  
社長 成 吉

ご納品額

¥7,546.-

お得意様No.  
(納品No.)

(303095468)

| 品 名          | 追 録 号 数 | 数 量 | 単 価   | 金 額   | 備 考 |
|--------------|---------|-----|-------|-------|-----|
| Q&A実務解説 法制執務 | 29- 30  | 1   | 7,546 | 7,546 |     |
|              |         |     |       |       |     |
|              |         |     |       |       |     |
|              |         |     |       |       |     |
|              |         |     |       |       |     |
|              |         |     |       |       |     |
|              |         |     |       |       |     |

( 736)

|   |                            |             |
|---|----------------------------|-------------|
| <b>領収書貼付用紙</b>  |                            | No.<br>91-1 |
| <b>支出内容</b>   | <b>コピーチャージ料 (2023年2月度)</b> |             |
| 総経費 <u>7,241</u> 円 政務活動費 計上額 <u>7,161</u> 円   |                            | 按分率 ※       |
| <p>※按分の場合は、按分の内容と政務活動費として計上する金額を記載すること。<br/>                 ※図書等の購入については、領収書で書名が確認できないときは余白に記載すること。<br/>                 ※その他、補足事項があるときは余白に記載すること。</p> |                            |             |
| 按分率は別紙より  | <u>40.852</u><br>41,306    |             |
| <p>注) 1 ページに複数枚の貼り付け可。ただし、重ならないように貼り付けること。</p>  |                            |             |



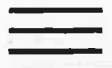

| 年 月 日 | 摘要           | お支払金額  | お預り金額      | 差引残高 |
|-------|--------------|--------|------------|------|
| 1     |              |        |            |      |
| 2     |              |        |            |      |
| 3     |              |        |            |      |
| 4     |              |        |            |      |
| 5     |              |        |            |      |
| 6     |              |        |            |      |
| 7     | 05-03-27 .振替 | *7,241 | DF.ジヤストリンク |      |
| 8     |              |        |            |      |
| 9     |              |        |            |      |
| 10    |              |        |            |      |
| 11    |              |        |            |      |
| 12    |              |        |            |      |
| 13    |              |        |            |      |
| 14    |              |        |            |      |
| 15    |              |        |            |      |
| 16    |              |        |            |      |
| 17    |              |        |            |      |
| 18    |              |        |            |      |
| 19    |              |        |            |      |
| 20    |              |        |            |      |
| 21    |              |        |            |      |
| 22    |              |        |            |      |
| 23    |              |        |            |      |
| 24    |              |        |            |      |

○他店支払いの小切手等でご入金の際は、摘要欄にお払戻しができる予定日を表示します。  
 お支払可能時刻は小切手等の種類により異なります。詳細は窓口にご照会ください。  
 ○本通帳の下記項目における金額・残高の単位について  
 【項目名】 お支払金額・お預り金額・差引残高  
 ・外貨普通預金の場合、通帳見返し部に記載された通貨単位となります。  
 ・その他の預金の場合は、円単位となります。

|                |                          |                 |
|----------------|--------------------------|-----------------|
| <b>領収書貼付用紙</b> |                          | No. <b>92</b>   |
| 支出内容           | <b>朝日新聞・日刊工業新聞3月分</b>    | 3月28日           |
| 総経費            | <b>9,400円</b> 政務活動経費 計上額 | 按分率 <b>100%</b> |

※按分の場合は※按分の場合は、按分の内容と政務活動費として計上する金額を記載すること。  
 ※図書等の購入については、領収書で書名が確認できないときは余白に記載すること。  
 ※その他、補足事項があるときは余白に記載すること。



2023年 3月 領収証 06 10 14  
 顧客No. [REDACTED]  
 東大阪市荒本北 1-1-1

日本共産党 東大阪市議員団 様

| 購読銘柄    | 部数 | 金額    | 本体額   | 領収金額            |
|---------|----|-------|-------|-----------------|
| ※朝日朝刊   | 1  | 4,200 | 3,888 | <b>¥9,400</b>   |
| ※日刊工業新聞 | 1  | 5,200 | 4,815 |                 |
|         |    |       |       | 8%対象 8,703税 697 |

下記不在の時06-6961-6590 本店へ。  
 お支払は自動引落としもごさいます。

※は軽減税率対象  
 ㈱あさひやまもと 鴻池支店  
 東大阪市箕輪3丁目1-38

TEL:072-962-9747 FAX:072-962-9748



注) 1ページに複数枚の貼り付け可。ただし、重ならないように貼り付けること。